

Vägars och gators utformning

EXEMPELSAMLING VÄGMÄRKEN – DEL 1



Titel: Vägars och gators utformning. Exempelsamling vägmärken, del 1.

Publikationsnummer 2012:200

ISBN: 978-91-7467-397-5

Utgivningsdatum: 2012 10

Utgivare: Trafikverket

Kontaktperson: Lars Frid

Produktion: Grafisk form, Trafikverket

Distributör: Trafikverket, 781 89 Borlänge, telefon: 0771-921 921.

Vägar och gators utformning – Exempelsamling Vägmärken

Innehåll

1	Exempel på färgsättning.....	2
	1.1.1 Serviceanläggningar.....	6
	1.1.2 Infogade plattor	10
	1.1.3 Tätort.....	15
2	Exempel på utformning och användning av lokaliseringmärken	24
	2.1 Märken för upplysning om körfält	24
	2.1.1 Märke F16 Tillkommande körfält.....	24
	2.1.2 Märke F17 minskning av antalet körfält	25
	2.1.3 Märke F18 körfältsindelning på sträcka	26
	2.1.4 Märke F19 väganslutning med accelerationsfält.....	27
	2.1.5 Märke F20 väganslutning med separat körfält	29
	2.1.6 Exempel på utmärkning	31
	2.2 Körfältsvägvisare	34
	2.3 Exempel på utformning och färgsättning av samlingsmärke	38
	2.3.1 Färger.....	39
	2.3.2 Exempel på utmärkning.....	42
	2.3.3 Tilläggstavlor	44
3	Exempel på utmärkning av omledning	45
	3.1 Landsbygd.....	45
	3.2 Allmänna vägar genom tätort	46
	3.3 Utmärkning.....	47
	3.3.1 Vägmärken och anordningar för avstängning av huvudvägen.....	47
	3.3.2 Vägmärken längs omledningsvägen.....	49
4	Exempel på utformning av märken för vägvisning och utmärkning av turistmål.	51
	4.1 Vägvisning till turistanläggning	51
	4.2 Vägvisning turistväg	51
	4.3 Vägvisning turistområde	53
	4.4 Vägvisning världsarv	53
5	Exempel på vägvisning till allmänna inrättningar och serviceanläggningar	55
6	Exempel på utmärkning av korsningar	60
7	Exempel på utmärkning av trafikplatser.....	70

1 Exempel på färgsättning

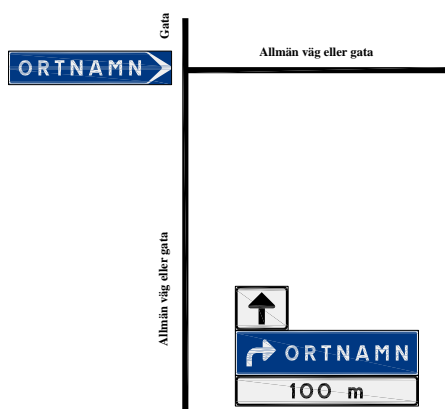

Figur 1-1 Vägvisning till ort och stadsdel belägna längs gata eller allmän väg med nummer över 499.

Kommentar: Vägvisning rakt fram till stadsdel sker med svart pil på vit botten vare sig vägen är allmän väg eller gata såvida den inte är riksväg eller väg med nummer 100 – 499 då bottenfärgen i dessa fall ska vara blå även inom tätort.

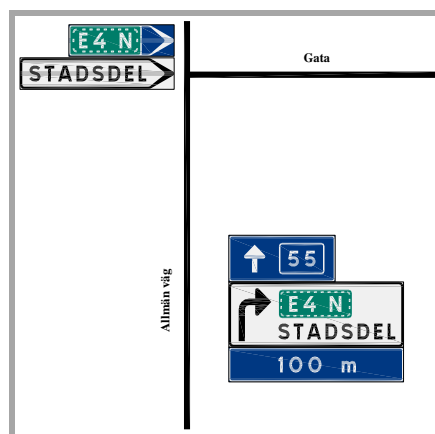

Figur 1-2 Vägvisning till stadsdel där vägen/gatan också vägvisas för trafik till numrerad väg

Kommentar: Inom tätort ska bottenfärgen på lokaliseringsmärken för vägvisning vara vit även i de fall då annat mål än lokala mål märks ut. På genomgående allmän väg ska dock bottenfärgen vara blå eller grön.

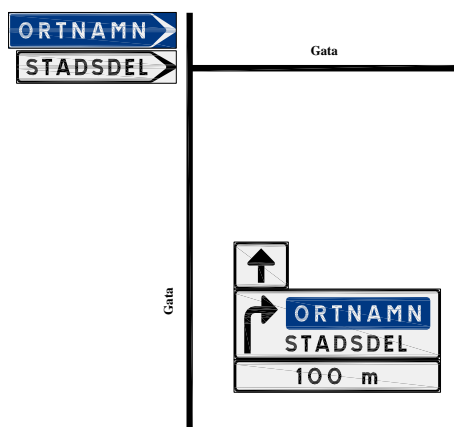

Figur 1-3 Vägvisning inom tätort till ort belägen längs allmän väg utanför tätorten

Kommentar: Inom tätort ska bottenfärgen på lokaliseringsmärken för vägvisning vara vit även i de fall då annat mål än lokala mål märks ut. På genomgående allmän väg ska dock bottenfärgen vara blå eller grön.

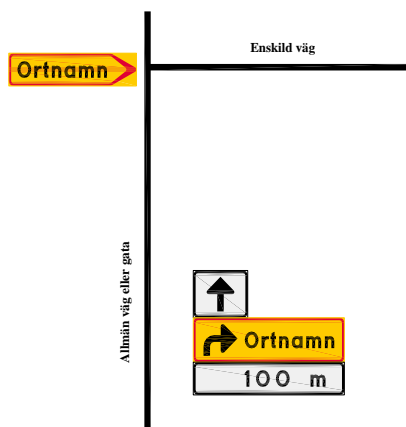

Figur 1-4 Vägvisning till ort belägen längs enskild väg

Kommentar: Fallet avser vägvisning till mål längs enskild väg från en väg/gata som enbart har lokalt mål i tätort som angivelse.



Figur 1-5 Vägvisning längs allmän väg som övergår i enskild väg

Kommentar: Exemplet avser ett fall då det inte finns något vägvisningsmål längs den del av den anslutande vägen som är allmän väg. Det "enskilda målet" bör läggas på en blå bakgrund för att informera om att den anslutande vägen är allmän men inte ända fram till det angivna målet.

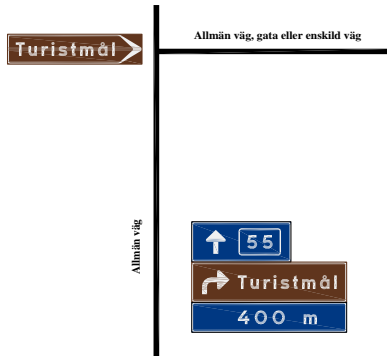

Figur 1-6 Vägvisning till turistmål

Kommentar: Exemplet visar ett fall då det turistiskt intressanta målet är det enda mål som vägvisas längs den anslutande vägen. Bottenfärgen blir då brun oavsett om den anslutande vägen är allmän väg, gata eller enskild väg.

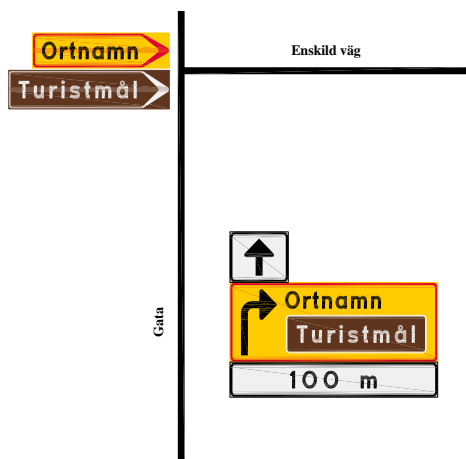

Figur 1-7 Vägvisning till ort och turistmål längs enskild väg

Kommentar:

På tabellvägvisare och orienteringstavla bör turistmålet läggas på brun platta för att informera om att vägen är enskild.

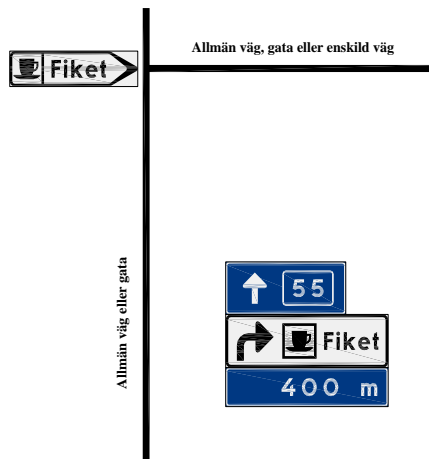

Figur 1-8 Vägvisning till inrättning

Kommentar:

Exemplet visar ett fall då inrättningen är det enda mål som vägvisas längs den anslutande vägen. Färgen blir då vit/svart oberoende av om den anslutande vägen är allmän väg, gata eller enskild väg.

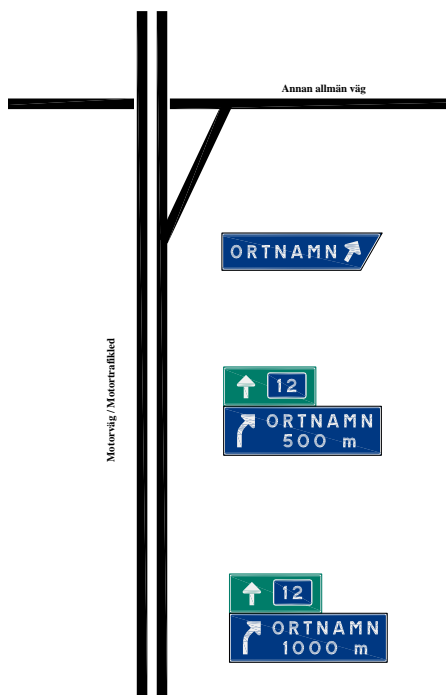

Figur 1-9 Normal färgsättning vid avfartsvisning från motorväg/motortrafikled

Kommentar: Den blå färgsättningen används vid avfartsvisning till allmän väg. Endast om avfarten leder till annan motorväg eller motortrafikled ska avfartsvisningen vara med grön bottenfärg.

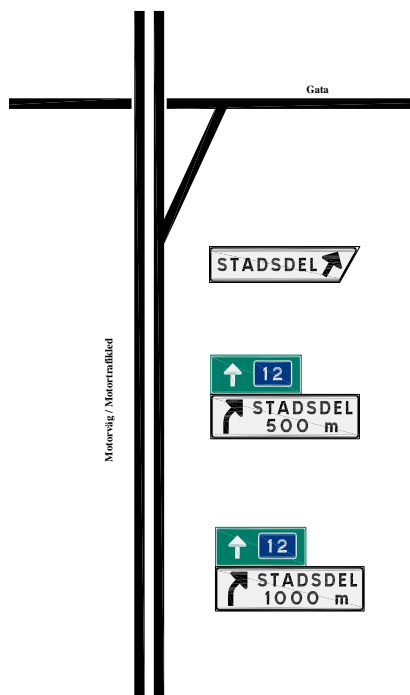

Figur 1-10 Vägvisning från motorväg/motortrafikled till lokalt mål i tätort

Kommentar: Den vita färgsättningen används vid avfartsvisning till lokala mål vid gata.

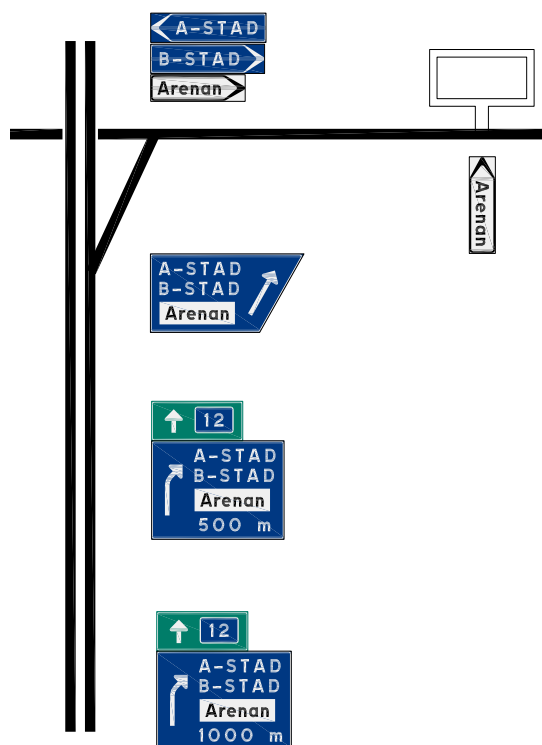

Figur 1-11 *Vägvisning till ort och inrättning från motorväg/motortrafikled*

Kommentar:

Exemplet avser fall då det finns geografisk vägvisning och vägvisning till inrättning. Den del som avser inrättning ska då fällas in på vit platta på avfartsvisningen. Leder avfarten till annan motorväg eller motortrafikled blir bottenfärgen grön.

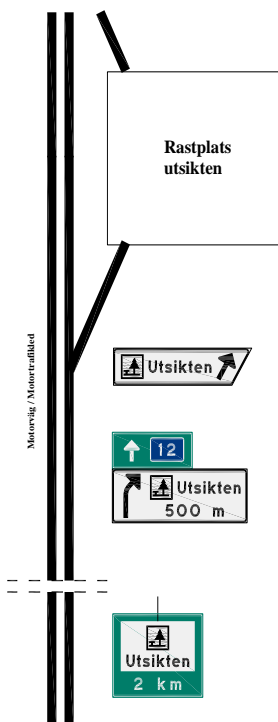

Figur 1-12 *Vägvisning från motorväg/motortrafikled till inrättning*

Kommentar:

Exemplet avser fall då avfarten enbart leder till en inrättning, i detta fall en rastplats. Den del som avser rastplatsen blir vit med svarta tecken. Märket H23 förberedande upplysning om vägnära service ska ha grön botten eftersom märket anger en sträcka (2 km) längs motorvägen innan avfarten nås.

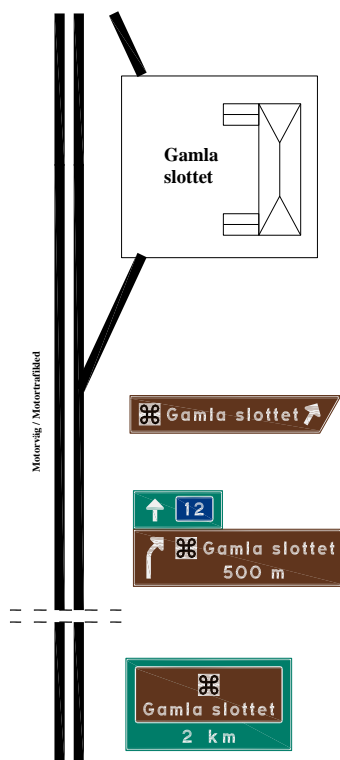

Figur 1-13 Vägvisning från motorväg/motortrafikled till turistmål

Kommentar:

På motsvarande sätt som föregående exempel blir färgsättningen på avfartsvisningen brun eftersom avfarten enbart leder till turistmålet.

1.1.1 Serviceanläggningar

De följande exemplen visar kombinationer av vägvisning till geografiska mål och serviceanläggningar längs allmänna och enskilda vägar.

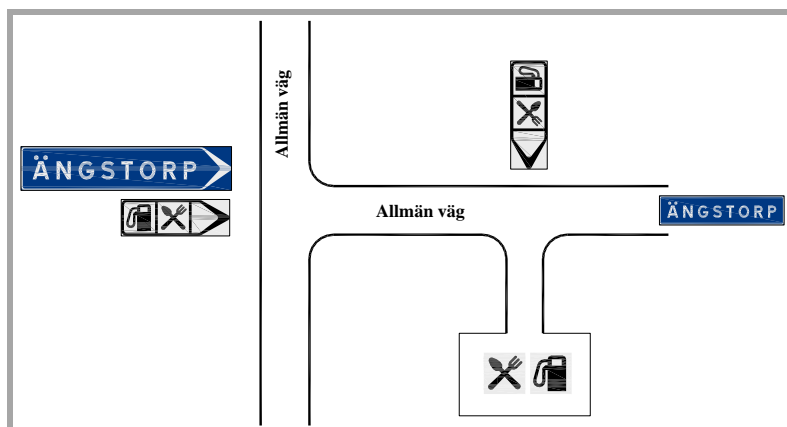

Figur 1-14 Vägvisning från allmän väg till serviceanläggning som ligger i anslutning till annan allmän väg.

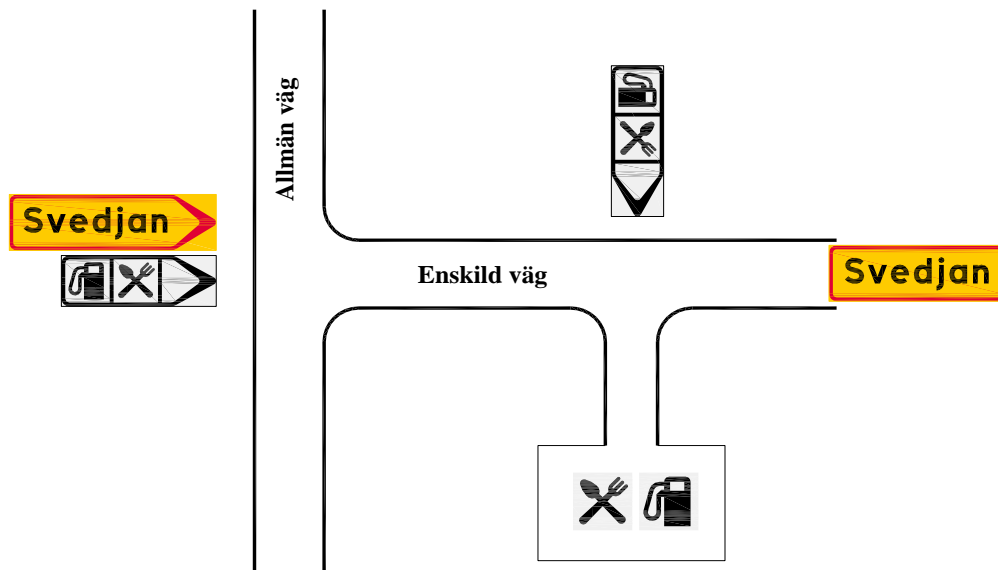

Figur 1-15 *Vägvisning från allmän väg till serviceanläggning som ligger i anslutning till enskild väg.*

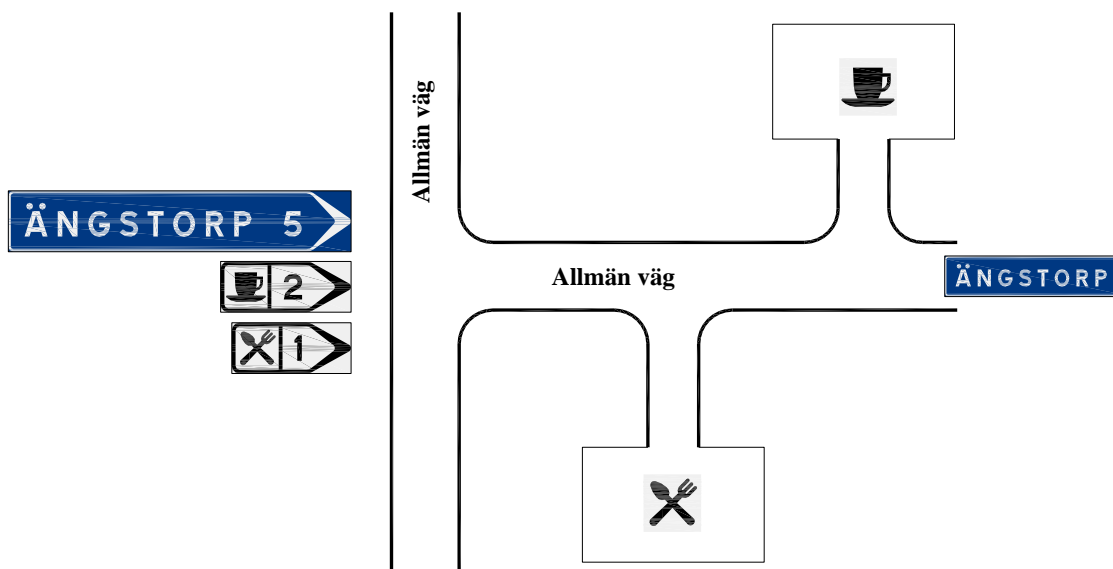

Figur 1-16 *Vägvisning från allmän väg till två geografiskt skilda serviceanläggningar som ligger i anslutning till annan allmän väg*

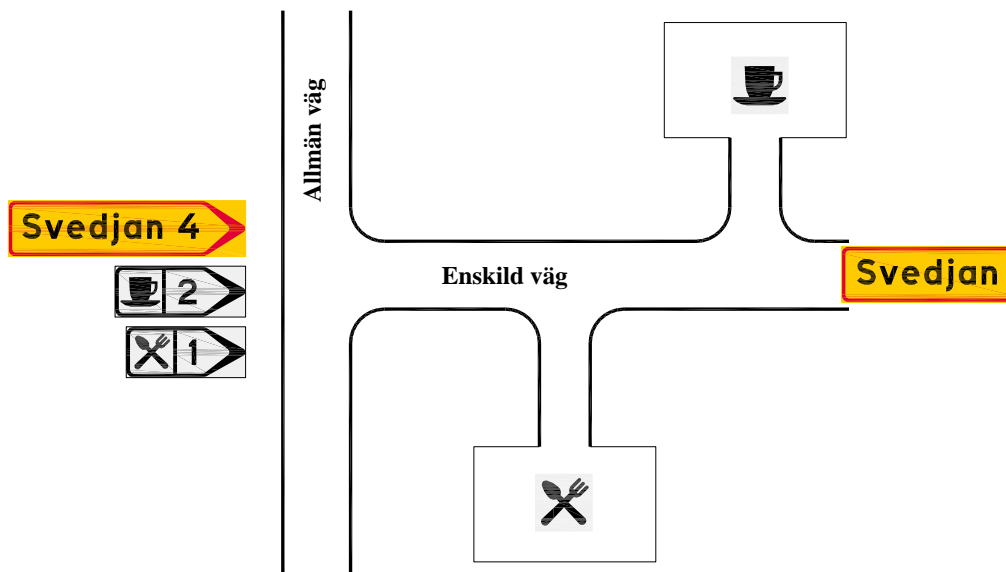

Figur 1-17 *Vägvisning från allmän väg till två geografiskt skilda serviceanläggningar som ligger i anslutning till enskild väg*

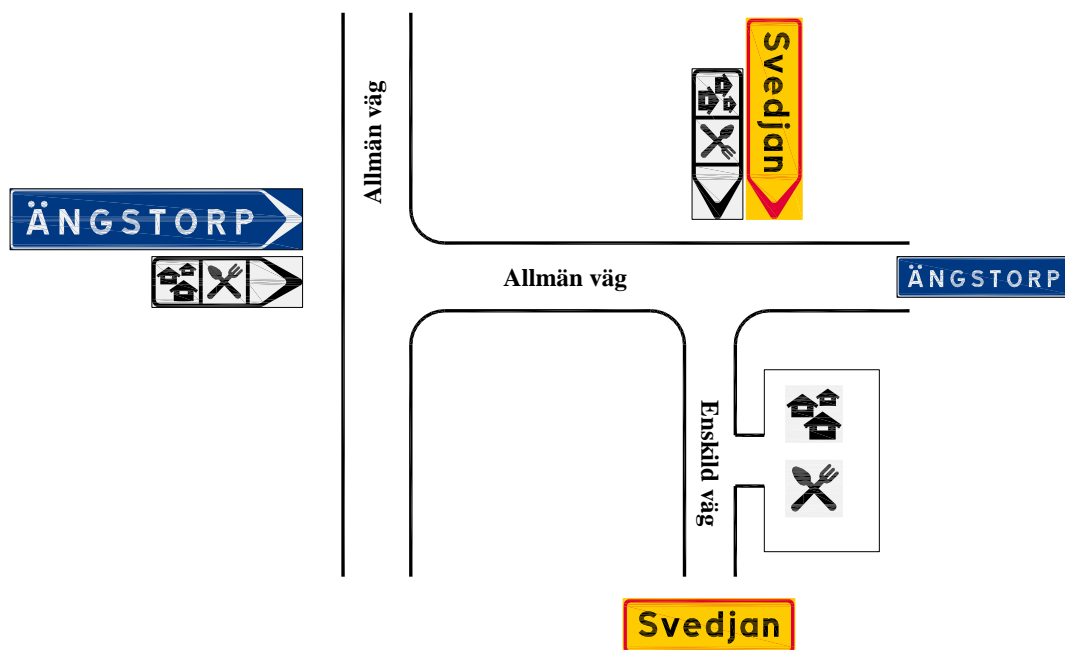

Figur 1-18 *Vägvisning från allmän väg via annan allmän väg och vidare in på enskild väg till serviceanläggning som inte märks ut med namn*

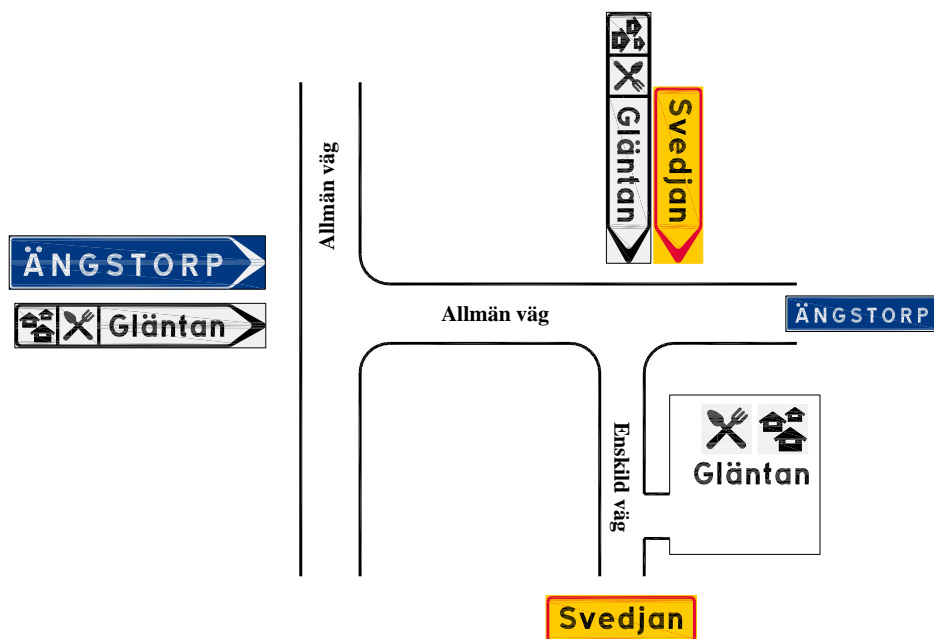

Figur 1-19 *Vägvisning från allmän väg via annan allmän väg och vidare in på enskild väg till serviceanläggning som märks ut med namn*

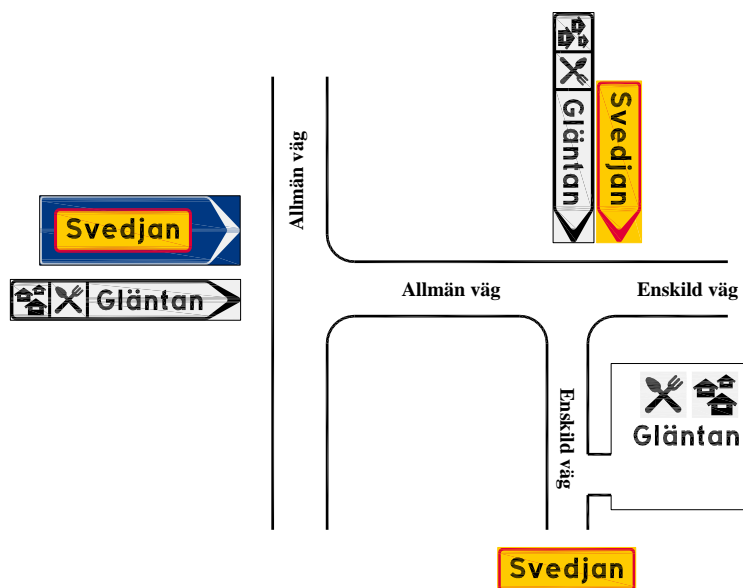

Figur 1-20 *Vägvisning från allmän väg via annan allmän väg och vidare in på enskild väg till serviceanläggning som märks ut med namn. Inget geografiskt namn finns för den allmänna vägen utan enbart för den enskilda vägen*

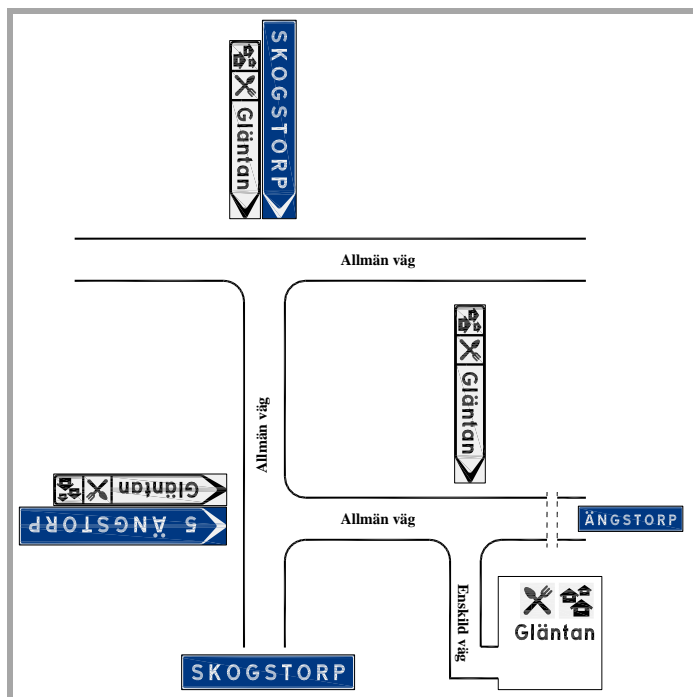

Figur 1-21 Snitsling från allmän väg till serviceanläggning med namnet utmärkt

1.1.2 Infogade plattor

I VVFS 2007:305 och TSFS 2010:172 regleras vilka kombinationer av bottenfärg och färger på infogade plattor som är tillåtna enligt följande.

Typ av väg eller mål	Bottenfärg	Tillåtna plattor
Motorväg eller motortrafikled	Grön	Blå, gul, vit, brun eller orange
Allmän väg	Blå	Grön, gul, vit, brun eller orange
Enskild väg	Gul	Blå, vit, brun eller orange
Lokalt mål, inrättning eller anläggning	Vit	Grön, blå, gul, brun eller orange
Turistiskt intressant mål	Brun	Ingen platta får förekomma
Tillfällig trafikomläggning	Orange	Endast vägnummer

I nedanstående matris illustreras de tillåtna kombinationerna.

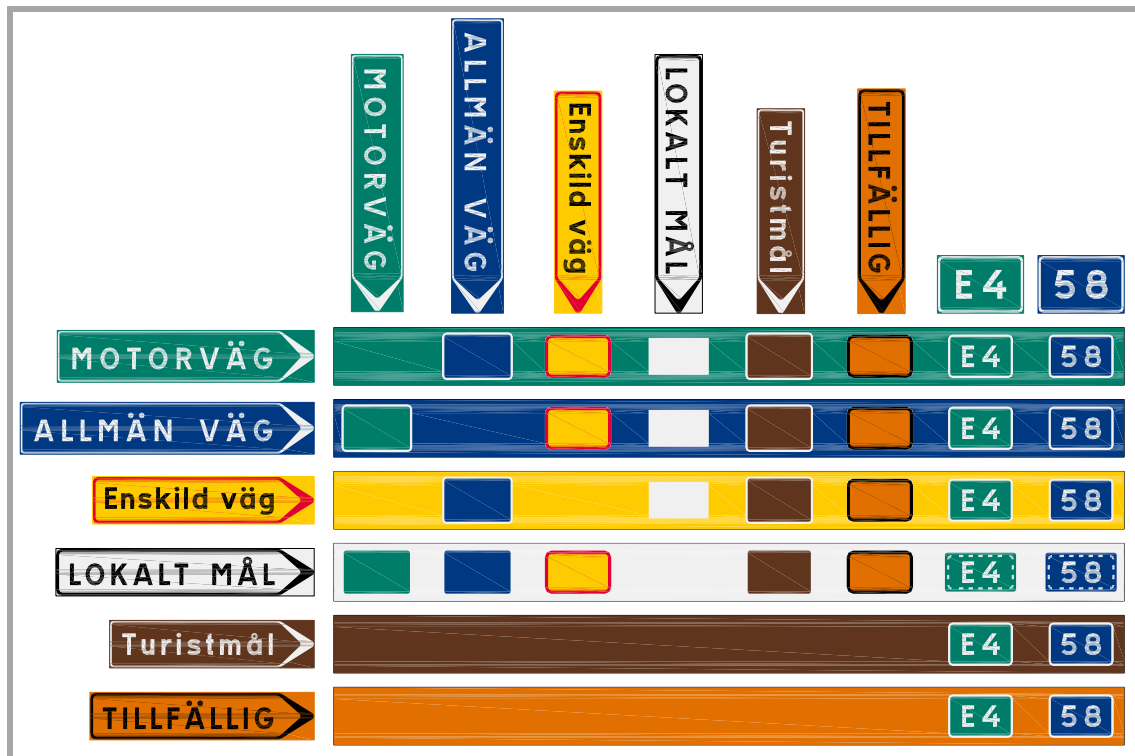

De färgade plattorna i matrisen ovan illustrerar följande:

- Grön platta; vägvisning till geografiska mål som nås via motorväg eller motortrafikled.
- Blå platta; vägvisning till geografiska mål som nås via allmän väg.
- Gul platta; vägvisning till geografiska mål som nås via enskild väg
- Vit platta; vägvisning till lokala mål i tätorter och till inrättningar eller anläggningar.
- Brun platta; vägvisning till mål av stort turistiskt intresse.
- Orange platta; vägvisning till mål vid tillfällig trafikomläggning.

Kommentar: Vägnummarmärken är inte plattor och kan vara infällda vid vägvisning längs samtliga vägtyper och till samtliga typer av vägvisningsmål. Vägnummarmärken behåller alltid färger (blå eller grön) och bårdtyper (heldragen eller streckad) enligt VMF.

Följande exempel visar plattor infogade i olika typer av lokaliseringsmärken.



Figur 1-22 **Orienteringstavla med infälld grön platta för vägvisning till mål som nås via motortrafikled**

Kommentar: Det lokala målet och inrättningen är på en och samma platta trots att de är olika typer av destination.



Figur 1-23 **Orienteringstavla med infälld grön platta för vägvisning till mål som nås via motortrafikled**

Kommentar: Symbolen för motortrafikled skall endast finnas med vid sista vägvalspunkten före motortrafikledens början.



Figur 1-24 **Alternativ utformning**

Kommentar: Normalt placeras symbolen för motortrafikled närmast det geografiska namnet men då symbolen avser bägge destinationerna kan den centreras mellan destinationerna enligt figuren.



Figur 1-25 **Alternativ utformning**

Kommentar: Om både vägnummer och symbol för motortrafikled är gemensamma för två destinationer kan dessa centreras mellan destinationerna enligt figuren.



Figur 1-26 **Tabellvägvisare med infällda gröna plattor för vägvisning till motorväg eller motortrafikled**

Kommentar: De gröna plattorna innehåller inte symbol för motorväg eller motortrafikled vilket betyder att det längre fram finns ett vägval för de som inte får eller vill använda motorvägen eller motortrafikleden.



Figur 1-27 **Aufartsorienteringstavla med infälld vit platta för vägvisning till lokala mål och inrättningar**

Kommentar: Symbolerna för serviceanläggningarna placeras framför de vägvisningsmål där inrättningarna är belägna. Vägvisning till inrättning placeras under lokala mål oavsett var inrättningen är belägen i förhållande till de lokala målen.

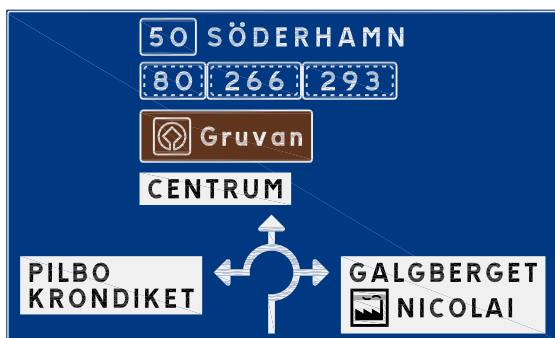

Figur 1-28 **Orienteringstavla med infällda vita och bruna plattor för vägvisning till lokala mål och till världsarv**



Figur 1-29 **Tabellvägvisare med brun platta för vägvisning till världsarv och vita plattor för vägvisning till inrättningar och serviceanläggningar**



Figur 1-30 Aufartsorienteringstavla med infälld platta för vägvisning till inrättning där även serviceanläggningar finns

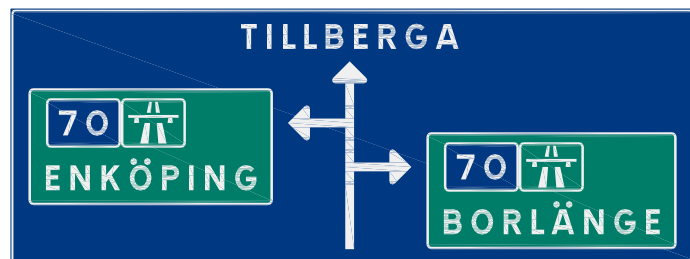

Figur 1-31 Orienteringstavla vid förskjuten korsning med gröna plattor för vägvisning till mål som nås via motorväg

Kommentar: Motorvägssymbol visas eftersom båda anslutningarna leder direkt till motorväg utan alternativt vägval innan.

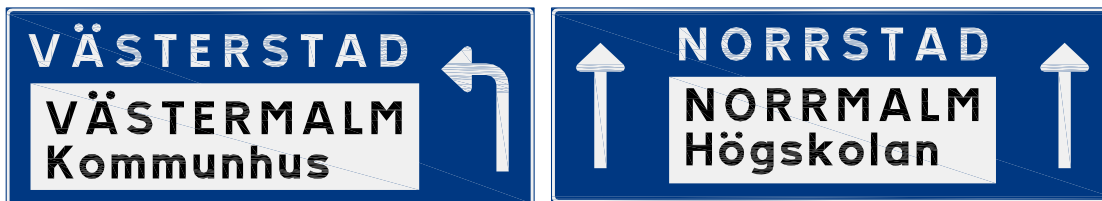

Figur 1-32 Körfältsvägvisare med vita plattor för vägvisning till lokala mål och inrättningar

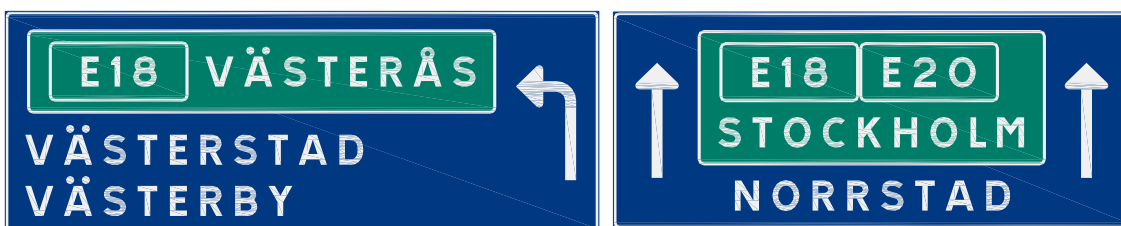

Figur 1-33 Körfältsvägvisare med gröna plattor för vägvisning till mål som nås via motorväg eller motortrafikled

Kommentar: Eftersom plattorna inte innehåller symboler för motorväg eller motortrafikled finns det alternativa vägval för trafik som inte får använda motorväg eller motortrafikled.



Figur 1-34 *Körfältsvägvisare med platta för vägvisning till sjukhus med akutmottagning och med vägvisning till ett antal serviceanläggningar*

Kommentar: Hela vänstervisande delen är vit eftersom inga andra mål än serviceanläggningarna anges för den riktningen.

1.1.3 Tätort

I de följande exemplen visas en schematisk bild av ett vägnät i och i anslutning till tätorten ASTAD. Den gröna streckade linjen illustrerar gränsen för tätorten där platsmärke med ortens namn satts upp. Det betyder att mål belägna innanför gränsen är att betrakta som lokala mål i tätort. Vägarna innanför den gröna gränsmarkeringen är inte allmänna vägar förutom väg 75, väg 200 och väg 330. Dessa vägar, som är riksväg och primära länsvägar, är allmänna vägar även inom tätorten.

Inom tätorter ska vägvisning längs riksvägar och länsvägar i nummergruppen

100–499 vara utförd med blå (eller grön) bottenfärg oavsett om de går igenom tätorten eller startar i tätorten (enligt SFS 2010:218 Förordning om ändring i vägmärkesförordningen (2007:90); utfärdad den 25 mars 2010).

Inom mindre tätorter som inte har vägvisning till lokala mål i vitsvart färg ska vägvisning inom tätorten till geografiska mål belägna utanför tätorten vara utförd med blå (eller grön) bottenfärg.

Vissa av korsningarna i skissen har markerats med nummer. Hur färgsättningen av vägvisningen i dessa korsningar ska göras visas för respektive korsning. Bilderna avser inte att visa vilka typer av lokaliseringmärken som ska eller bör användas utan enbart färgsättningen av visningen till de olika målen.

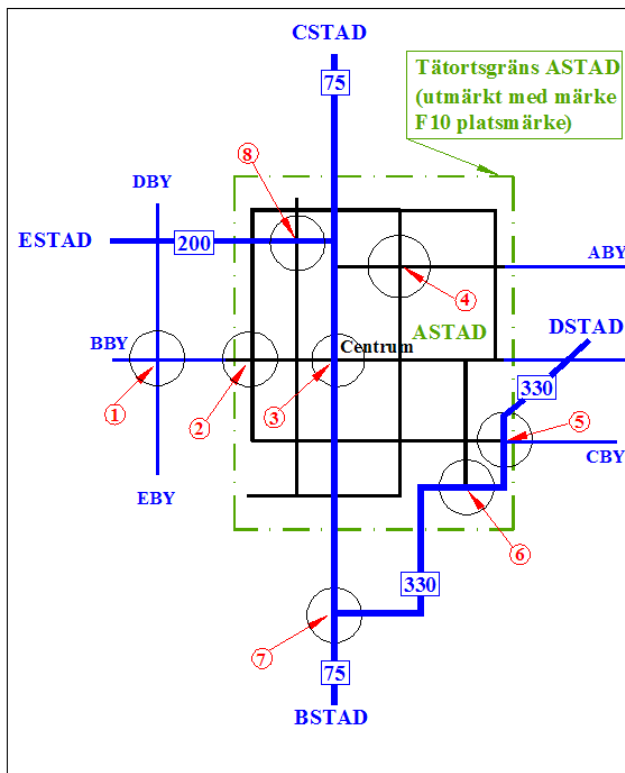

①

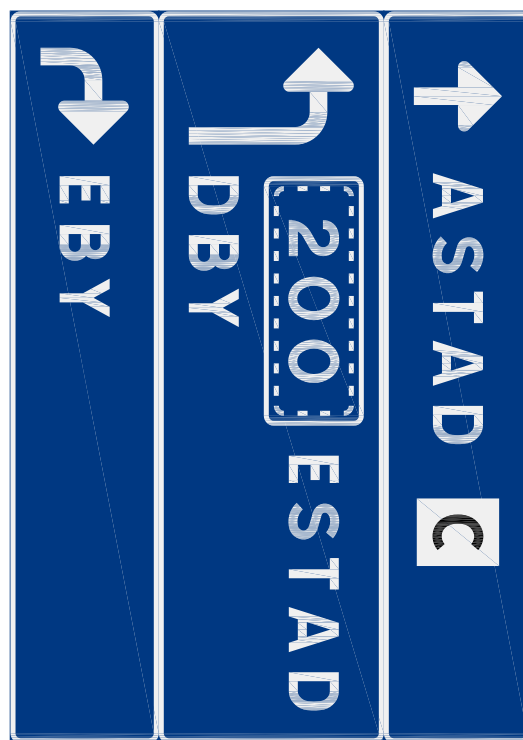

Korsning mellan två allmänna vägar med nummer över 499 och som ligger utanför tätorten.

Riktning rakt fram visar orten ASTAD och ASTAD centrum. Observera att utanför tätortsgränsen anges centrum med C. Mot vänster visas ESTAD med intermittent vägnummer 200 samt DBY. ESTAD visas i denna korsning för att undvika att trafik mot ESTAD kör in i tätorten.

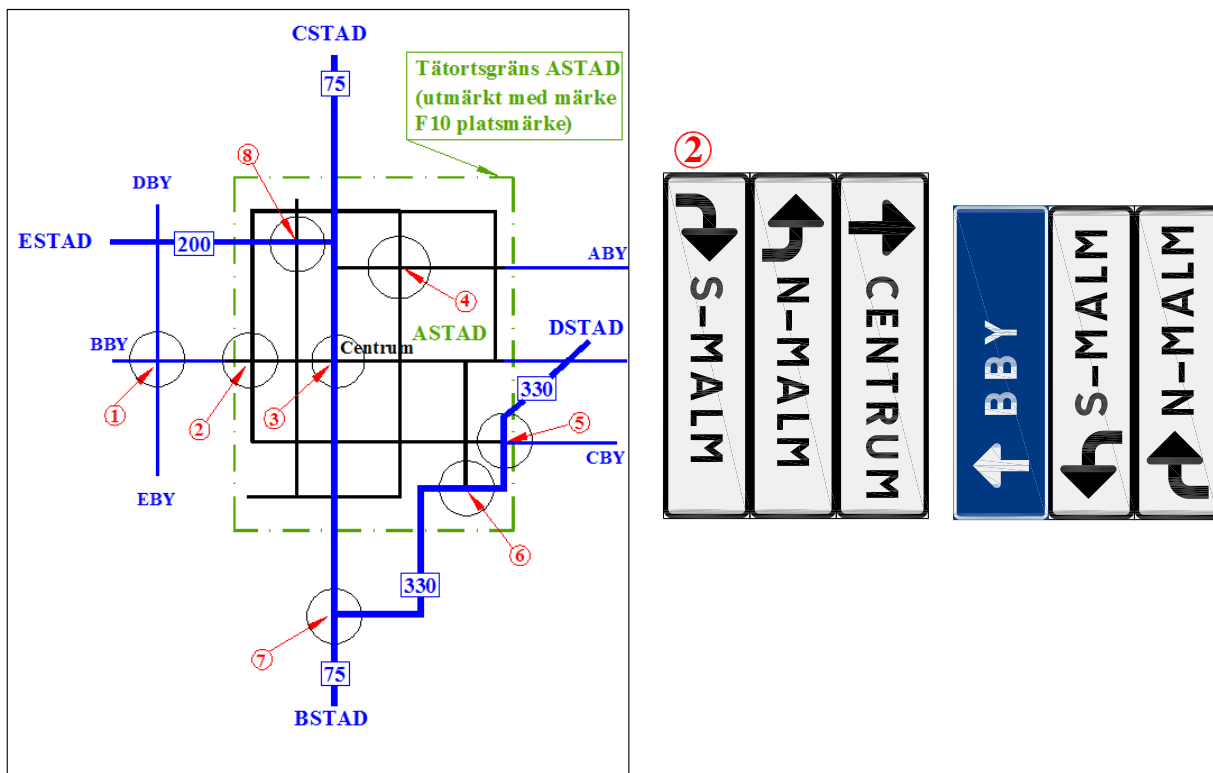

Korsning med två gator i ASTAD.

Vid sista korsningspunkten i västlig riktning, innan vägen/gatan övergår till allmän väg, ska bottenfärgen vara blå. Gäller trots att märket står på "vit" väg/gata.

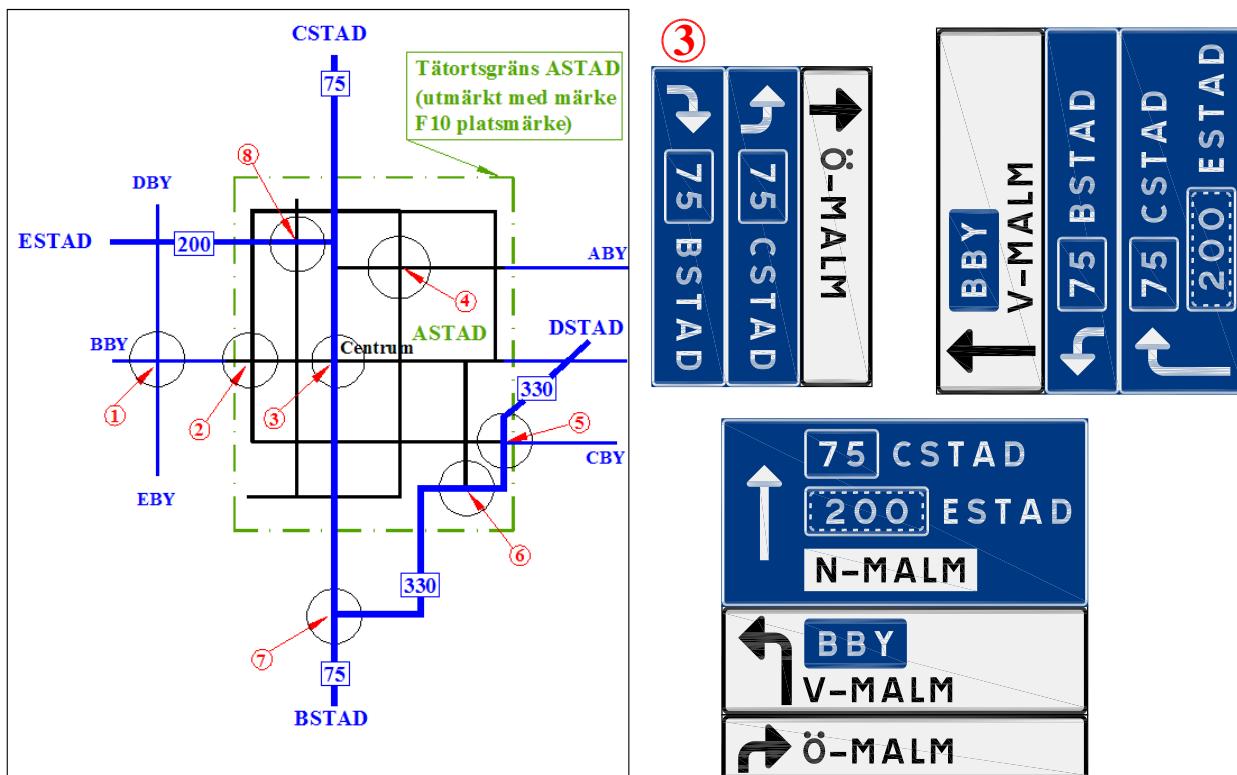

Bottenfärgen är blå på märken inom tätort som visar längs riksväg (VVFS 2007:305 och TSFS 2010:172). Märken som visar in på "vit" väg/gata har vit bottenfärg med ev allmänt mål på blå platta. Märken som står på gator som ansluter till riksvägen har blå bottenfärg för riktningar som visar mål längs riksvägen. Väg 200 visas intermittent fram till korsningen mellan väg 75 och väg 200.

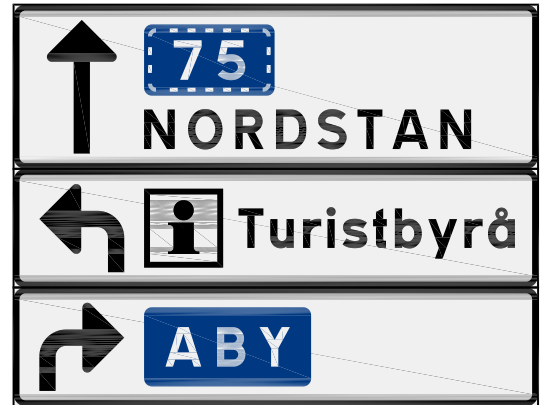
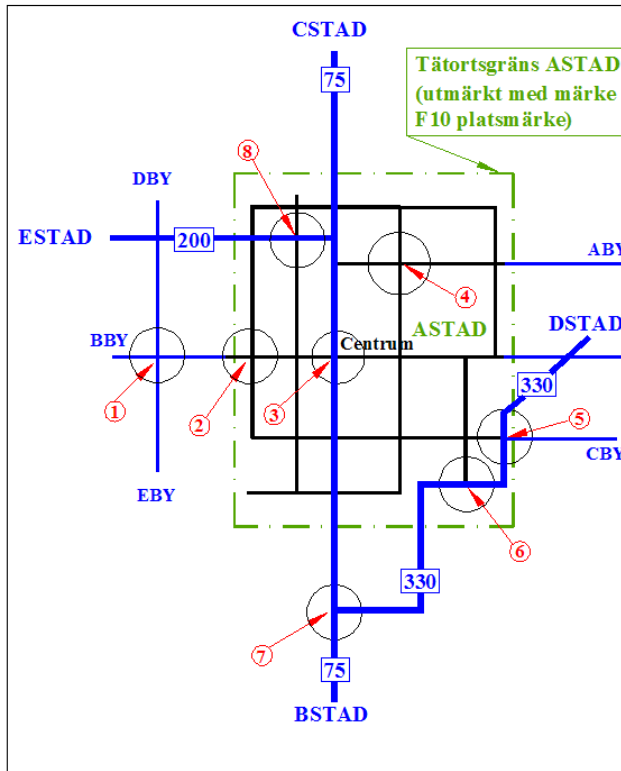

Samtliga tillfarter i korsningen är gator i tätort och bottenfärgen således vit. Även märken som innehåller intermittent vägnummer eller geografiskt mål har vit botten med infälld blå platta.

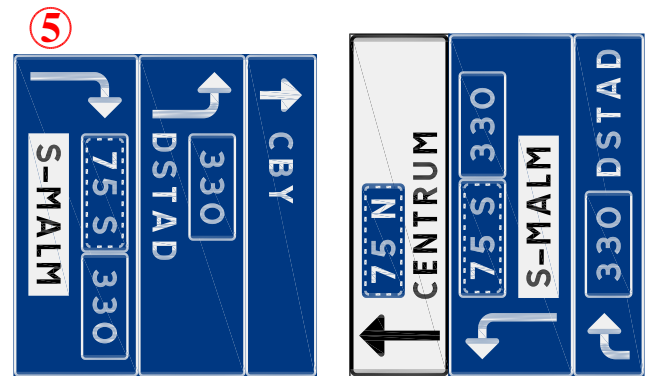
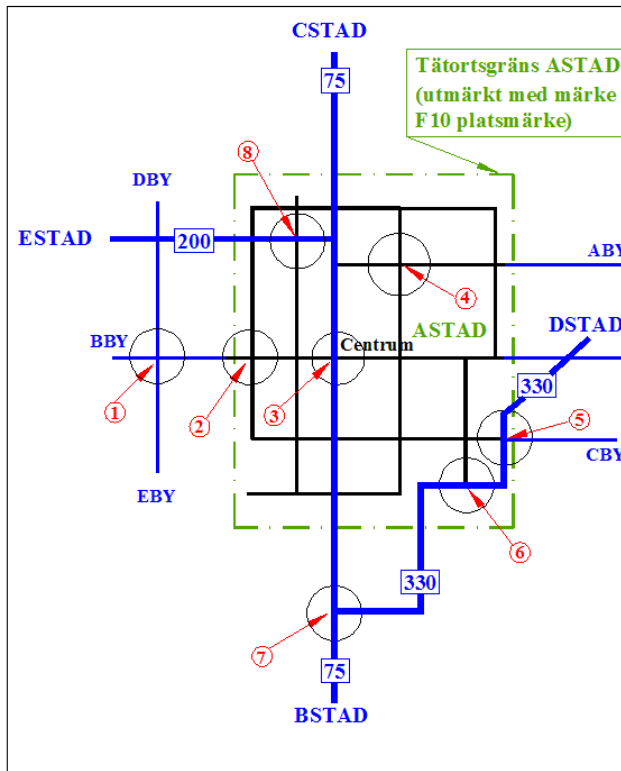

Vägvisning mot CENTRUM har vit bottenfärg trots att märket står vid allmän väg eftersom det är sista korsningspunkten innan den allmänna vägen övergår i gata. Vägvisning 330 åt vänster har ingen ortsangivelse då fjärrorten är ASTAD och platsmärket passerats tidigare.

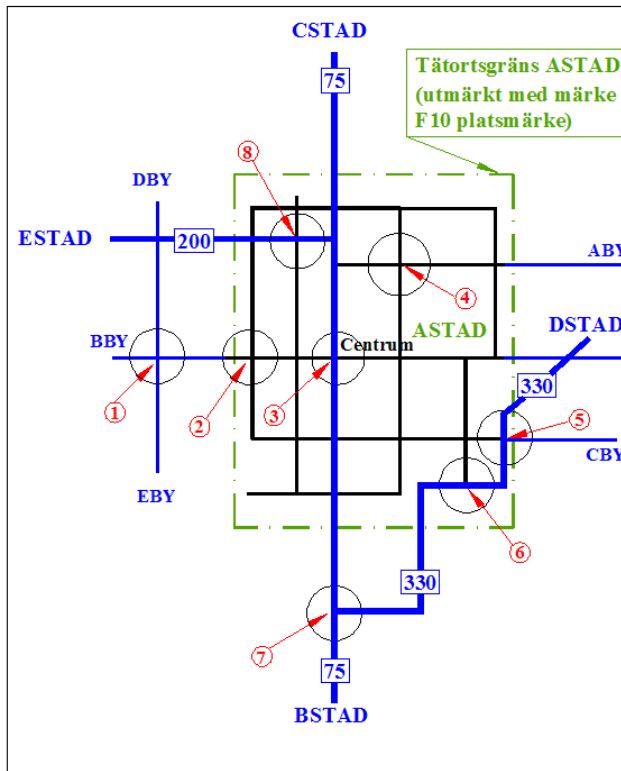

Väg 330 är länsväg i nummerserien 100 - 499 och vägvisas därför med blå bottenfärg även inom tätorten.

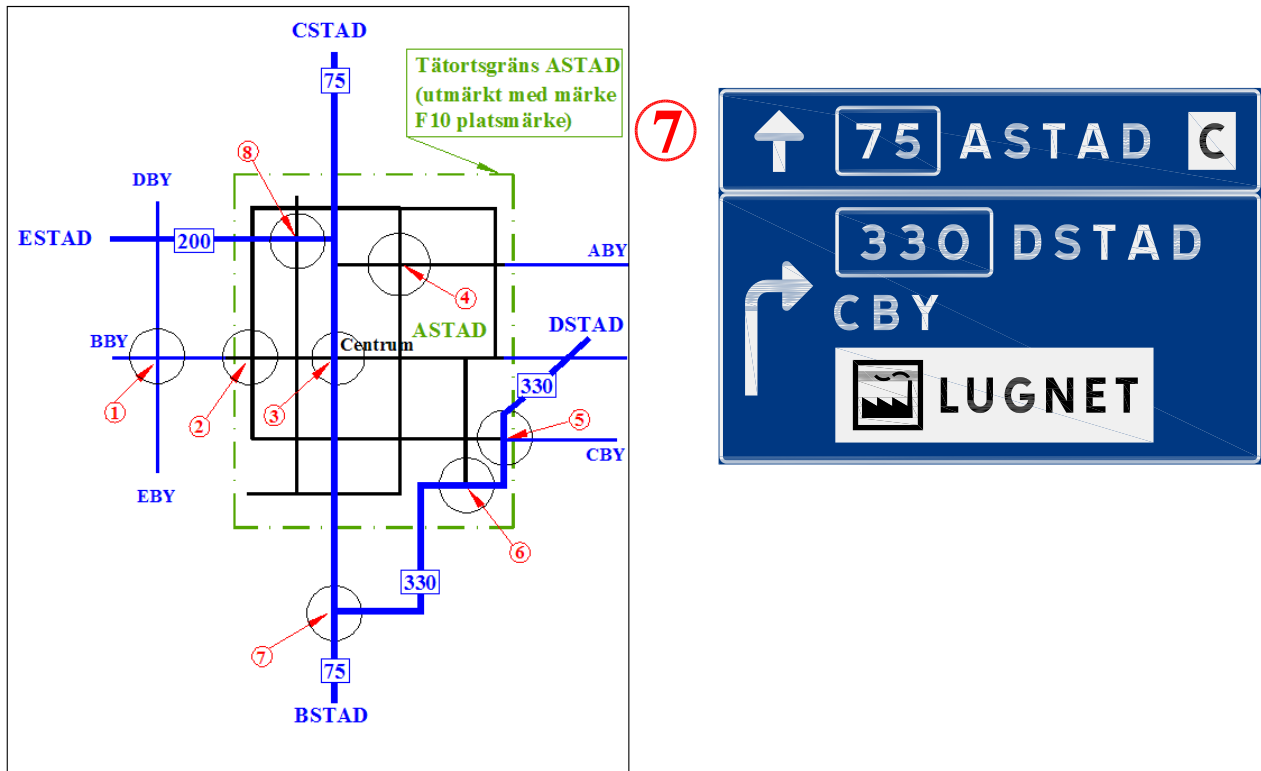

Målet, industriområdet LUGNET, vägvisas som lokalt mål i tätort även då märket, som här, är placerat utanför tätortsgränsen.

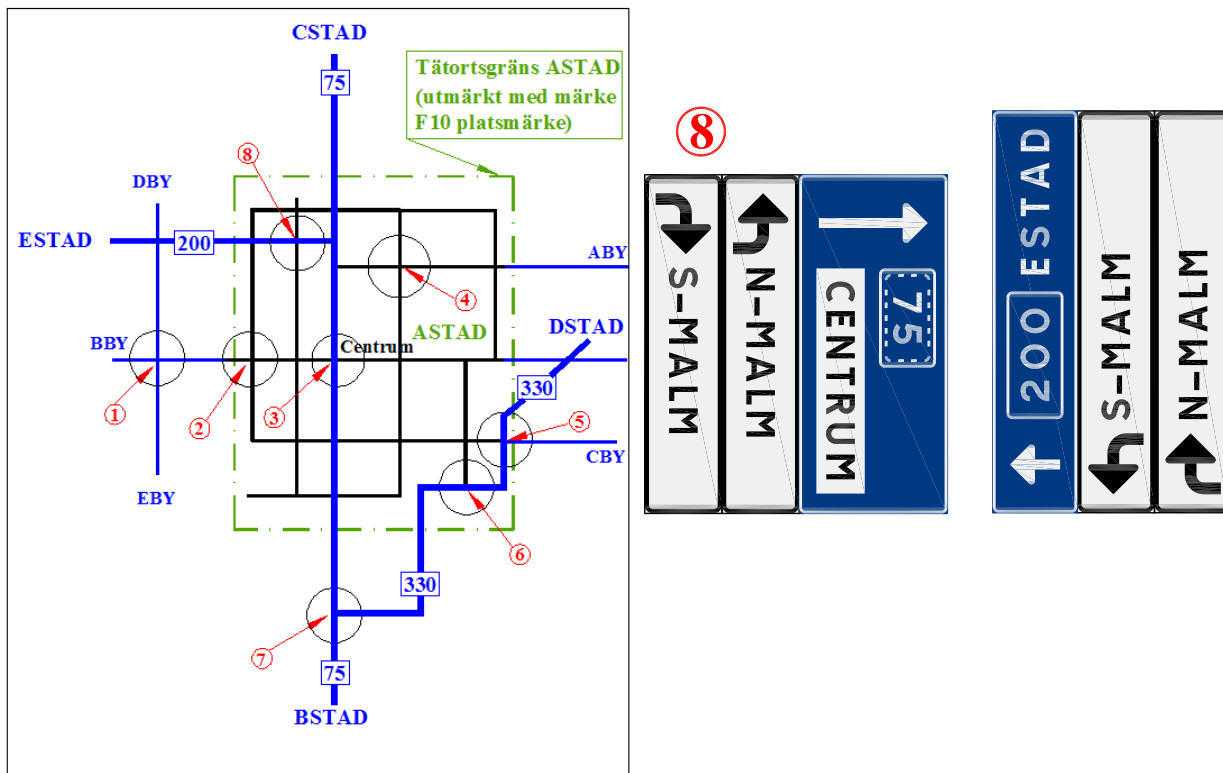

Väg 200 är en primär länsväg som startar eller slutar inne i tätorten, vid korsningen med riksväg 75. Bakgrundsfärgen på vägvisning längs väg 200 är därför blå även i gatunätet inne i tätorten. Väg 200 har ASTAD som fjärrort men i korsning 8 har platsmärket för ASTAD passerats och vägvisningen i östlig riktning blir därför väg 75 intermittent och CENTRUM.

2 Exempel på utformning och användning av lokaliseringsmärken

2.1 Märken för upplysning om körfält

I VMF anges att märket är anpassat till förhållandena på platsen. Detta innebär att märket kan vara utformat på olika sätt beroende på körfältskonfigurationen. I VMF anges också att symboler för fordonsslag eller vägnummer kan vara infogade i märket. I figurerna nedan visas några varianter på märkets utformning. Förekommer mötande trafik som inte är avskiljd med mittremsa, räcke eller annan fysisk anordning ska den mötande trafiken illustreras med en motriktad pil.

2.1.1 Märke F16 Tillkommande körfält

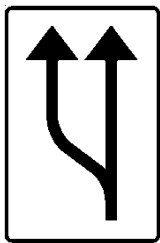

Figur 2-1 Tillkommande körfält till vänster. Mötande trafik är avskiljd med mittremsa, räcke eller annan fysisk anordning.

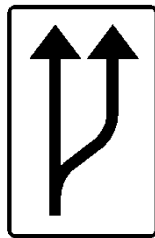

Figur 2-2 Tillkommande körfält till höger. Mötande trafik är avskiljd med mittremsa, räcke eller annan fysisk anordning.

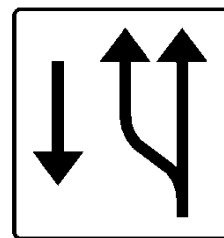

Figur 2-3 Tillkommande körfält till vänster. Mötande trafik är inte avskiljd med mittremsa, räcke eller annan fysisk anordning.

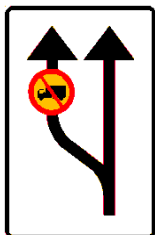

Figur 2-4 Tillkommande körfält till vänster där trafik med tung lastbil är förbjuden ⁽¹⁾. Mötande trafik är avskiljd med mittremsa, räcke eller annan fysisk anordning.

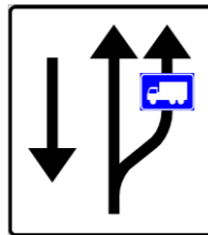

Figur 2-5 Tillkommande körfält till höger där trafik med tung lastbil är rekommenderas ⁽²⁾. Mötande trafik är inte avskiljd med mittremsa, räcke eller annan fysisk anordning.

(1) Förbudet mot trafik med tung lastbil kräver att lokal trafikföreskrift utfärdats och märke C7 Förbud mot trafik med tung lastbil sätts upp där förbudet börjar. Märke C7 ska ha tilläggstavla T22 med text "Gäller vänster körfält".

(2) Utmärkningen innebär inte att det är förbjudet för trafik med tung lastbil att använda det vänstra körfältet. Det behövs inte någon lokal trafikföreskrift för att sätta upp märket.

En viss försiktighet bör iakttas då det gäller att ge förberedande upplysning om ökning av antalet körfält. Om tilläggstavlan av någon anledning inte syns tydligt kan utmärkningen uppfattas som att antalet körfält ökar där den förberedande upplysningen är placerad. Detta skulle kunna leda till riskabla manövrar, särskilt om mötande trafik förekommer.



Figur 2-6 Förberedande upplysning om tillkommande körfält till vänster. Mötande trafik är avskiljd med mittremsa, räcke eller annan fysisk anordning.

2.1.2 Märke F17 minskning av antalet körfält

Vägverkets föreskrifter VVFS 2007:305 och Transportstyrelsens föreskrifter TSFS 2010:172 om ändring i VVFS 2007:305

Märke F17 minskning av antalet körfält

32 § Märke F17, minskning av antalet körfält, ska sättas upp på vägar där den högsta tillåtna hastigheten är 70 kilometer i timmen eller högre.

Märket ska sättas upp på båda sidor om körbanan.

Sätts märket upp mer än 50 meter före minskningen av antalet körfält ska avståndet anges på tilläggstavla T2, avstånd.

33 § Märket ska sättas upp som förberedande upplysning om att antalet körfält minskar på väg där den högsta tillåtna hastigheten är 70 kilometer i timmen eller högre. Avståndet till minskningen av antalet körfält ska då anges på tilläggstavla T2, avstånd.

I VMF anges att märket är anpassat till förhållandena på platsen. Detta innebär att märket kan vara utformat på olika sätt beroende på körfältskonfigurationen.

I figurerna nedan visas några varianter på märkets utformning. Förekommer mötande trafik som inte är avskiljd med mittremsa, räcke eller annan fysisk anordning ska den mötande trafiken illustreras med en motriktad pil.

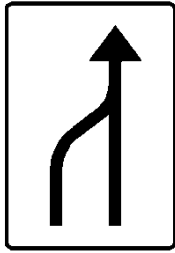

Figur 2-7 Vänster körfält upphör. Mötande trafik är avskiljd med mittremsa, räcke eller annan fysisk anordning.

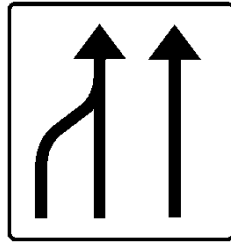

Figur 2-8 Det yttersta vänstra körfältet upphör. Mötande trafik är avskiljd med mittremsa, räcke eller annan fysisk anordning.

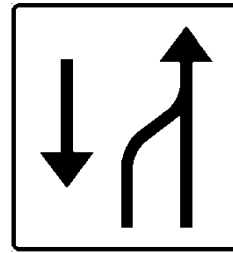

Figur 2-9 Vänster körfält upphör. Mötande trafik är inte avskiljd med mittremsa, räcke eller annan fysisk anordning.

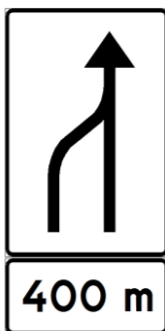

Figur 2-10 Förberedande upplysning om att vänster körfält upphör. Mötande trafik är avskiljd med mittremsa, räcke eller annan fysisk anordning.

2.1.3 Märke F18 körfältsindelning på sträcka

Vägverkets föreskrifter VVFS 2007:305 och Transportstyrelsens föreskrifter TSFS 2010:172 om ändring i VVFS 2007:305

Märke F18 körfältsindelning på sträcka

34 § Märke F18, körfältsindelning på sträcka, med symbol för fysisk avgränsning ska sättas upp minst 200 meter före avgränsningen. Märket ska då vara uppsatt på båda sidor om körbanan och avståndet till avgränsningen anges på tilläggstavla T2, avstånd.

I VMF anges att märket anger körriktning i körfält och att det är anpassat till förhållandena på platsen. Detta innebär att märket kan vara utformat på olika sätt beroende på körfältskonfigurationen. I VMF anges också att symboler för fordonsslag, vägnummer eller fysisk avgränsning mellan motriktade körfält kan vara infogade i märket. I figurerna nedan visas några varianter på märkets utformning. Förekommer mötande trafik som inte är avskiljd med mittremsa, räcke eller annan fysisk anordning ska den mötande trafiken illustreras med en motriktad pil.

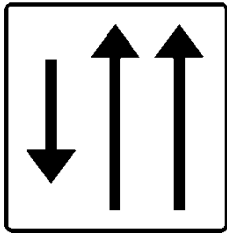

Figur 2-11 Två körfält i färdriktningen. Ett mötande körfält som inte är avskilt med mittremsa, räcke eller annan fysisk anordning.

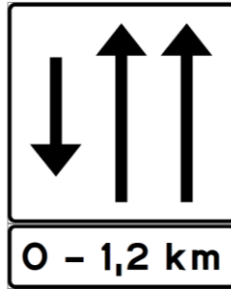

Figur 2-12 Uppprepning på sträcka med ett mötande körfält som inte är avskilt med mittremsa, räcke eller annan fysisk anordning. Tilläggsstavla T1 vägsträckas längd ska användas.

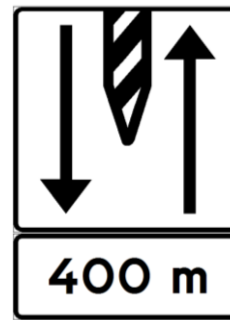

Figur 2-13 Förberedande upplysning om att körfälten åtskiljs med fysisk avgränsning. Märket ska alltid sättas minst 200 m före avgränsningen och ha tilläggsstavla med avstånd.

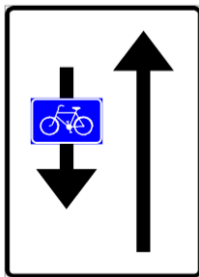

Figur 2-14 Upplysning om mötande cykelbana som är avskild med endast vägmarkering.

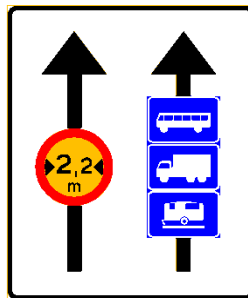

Figur 2-15 Upplysning om att vänster körfält är begränsat till 2,2 m fordonbredd och att buss, lastbil och husvagn ska framföras i höger körfält.

2.1.4 Märke F19 väganslutning med accelerationsfält

Vägverkets föreskrifter VVFS 2007:305 och Transportstyrelsens föreskrifter TSFS 2010:172 om ändring i VVFS 2007:305

Märke F19 väganslutning med accelerationsfält

35 § Märke F19, väganslutning med accelerationsfält, bör sättas upp minst 200 meter före väganslutningen. På den anslutande vägen bör märket sättas upp minst 100 meter före väganslutningen.

36 § Märke F19, väganslutning med accelerationsfält, ska sättas upp när väg ansluter från vänster. Märket ska då även sättas upp på den anslutande vägen.

I VMF anges att märket anger väganslutning med accelerationsfält och att det är anpassat till förhållandena på platsen. Detta innebär att märket kan vara utformat på olika sätt beroende på körfältskonfigurationen. I figurerna nedan visas några varianter på märkets utformning.

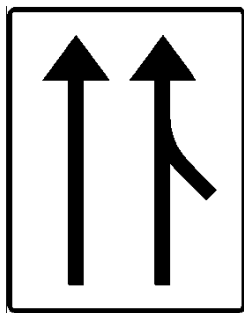

Figur 2-16 *Uppllysning på huvudvägen om anslutande väg med accelerationsfält på höger sida.*

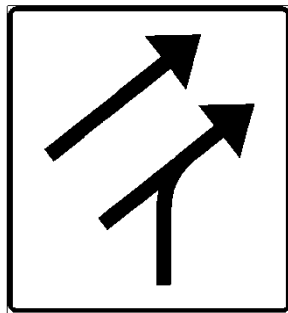

Figur 2-17 *Uppllysning på anslutande väg om att den ansluter till huvudvägens högra körfält.*

Kommentar.

Märkena i figur 16 och 17 behövs normalt endast i de fall då siktförhållandena är dåliga så att anslutningen kan vara svår att upptäcka i tid. Märkena kan sättas på huvudvägen eller den anslutande vägen oberoende av varandra.

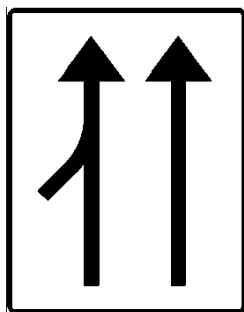

Figur 2-18 *Uppllysning på huvudvägen om anslutande väg med accelerationsfält på vänster sida.*

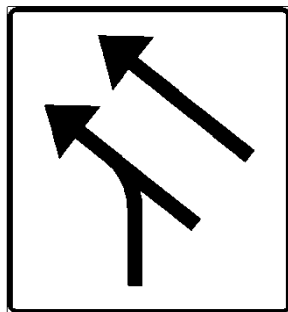

Figur 2-19 *Uppllysning på anslutande väg om att den ansluter till huvudvägens vänstra körfält.*

Kommentar.

Enligt VVFS 207:305 och TSFS 2010:172 ska märkena i figur 18 och 19 alltid sättas upp då väg ansluter från vänster.

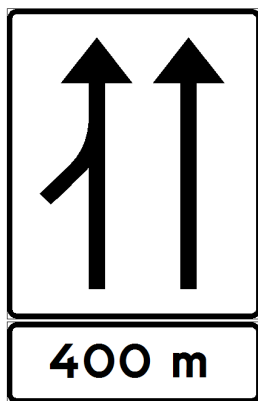

Figur 2-20 *Förberedande uppllysning på huvudvägen om anslutande väg med accelerationsfält på vänster sida.*

Kommentar.

Om märket placeras längre från anslutningen än 200 m bör avståndet anges på tilläggstavla T2 avstånd.

2.1.5 Märke F20 väganslutning med separat körfält

Vägverkets föreskrifter VVFS 2007:305 och Transportstyrelsens föreskrifter TSFS 2010:172 om ändring i VVFS 2007:305

Märke F20 väganslutning med separat körfält

37 § Märket bör sättas upp minst 200 meter före väganslutningen. På den anslutande vägen bör märket sättas upp minst 100 meter före väganslutningen.

38 § Om märke F20, väganslutning med separat körfält, sätts upp på en väg ska det även sättas upp på den anslutande vägen.

I VMF anges att märket är anpassat till förhållandena på platsen. Detta innebär att märket kan vara utformat på olika sätt beroende på körfältskonfigurationen. I figurerna nedan visas några varianter på märkets utformning.

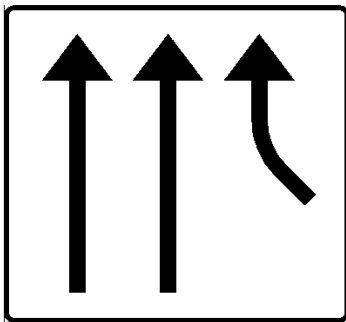

Figur 2-21 *Uppllysning på huvudvägen om anslutande väg som fortsätter i eget körfält på höger sida.*

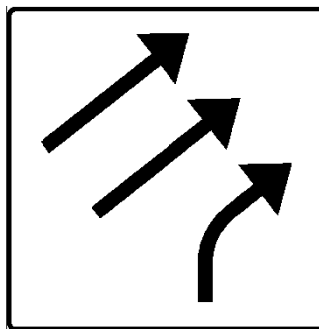

Figur 2-22 *Uppllysning på anslutande väg att den fortsätter i eget körfält på höger sida om huvudvägen.*

Kommentar.

Märkena i Figur 2-21 och Figur 2-22 behövs normalt endast i de fall då siktförhållandena är dåliga så att anslutningen kan vara svår att upptäcka i tid. Observera att om märket i figur 21 sätts upp på huvudvägen ska märket i figur 22 sättas upp på den anslutande vägen.

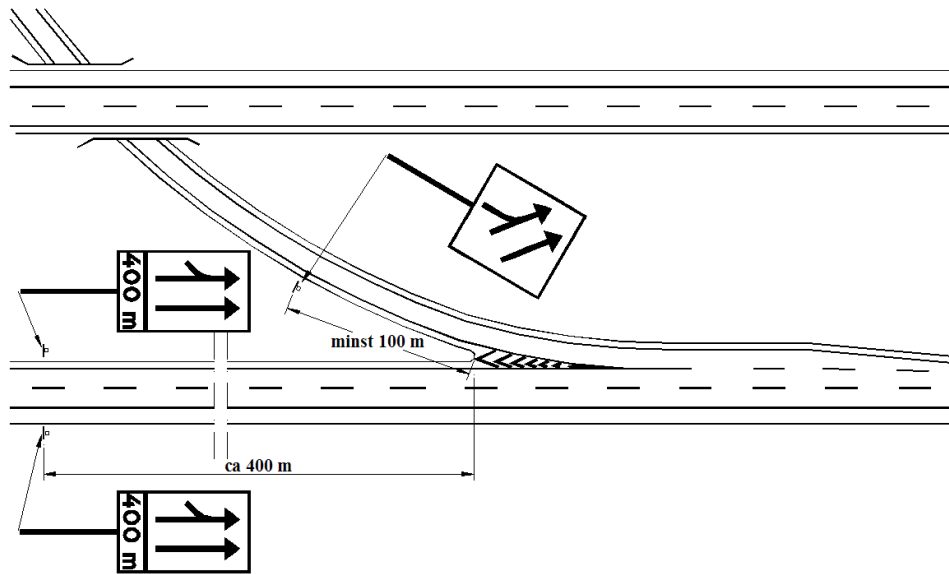

Figur 2-23 Utmärkning av väkanslutning från vänster

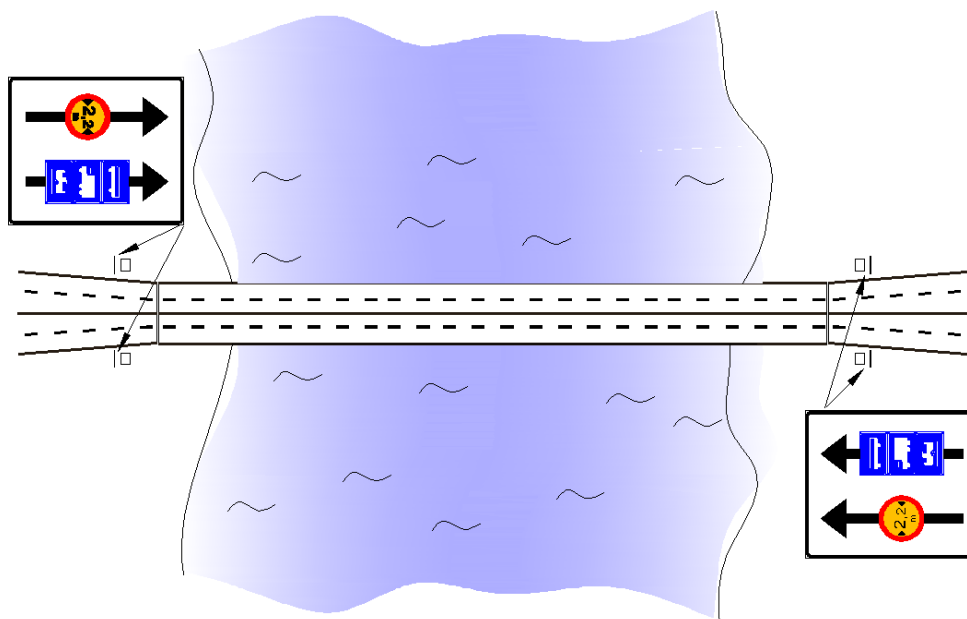

Figur 2-24 Utmärkning av exempelvis en bro där bredden på högra körfälten inte tillåter trafik med buss, lastbil och husvagn

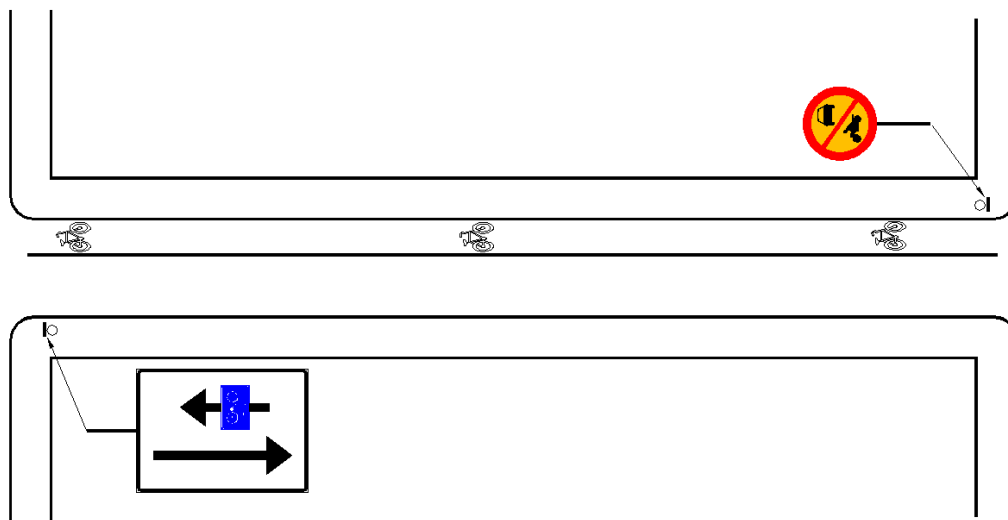

Figur 2-25 Utmärkning av väg där enbart motriktad cykeltrafik som inte är avskild med fysisk anordning förekommer

2.1.6 Exempel på utmärkning

Följande figurer visar exempel på användning av märkena F16 – F20 vid olika situationer och vägutformningar.

Exemplen avser endast att visa utmärkning med märkena F16 – F20. Vägmarkeringar är illustrerade enbart för att förtydliga placering av märkena och gör inte anspråk på att vara korrekta vad gäller linjeindelning, placering i sidled mm.

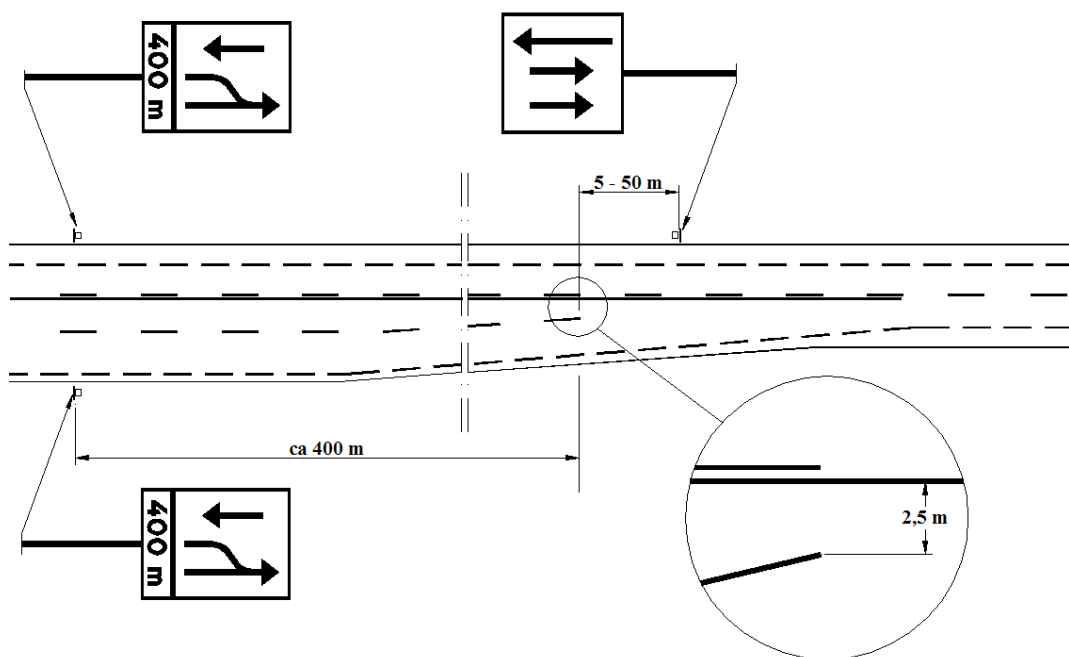

Figur 2-26 Utmärkning av slutet på omkörningsfält på väg som inte är mötteseparerad

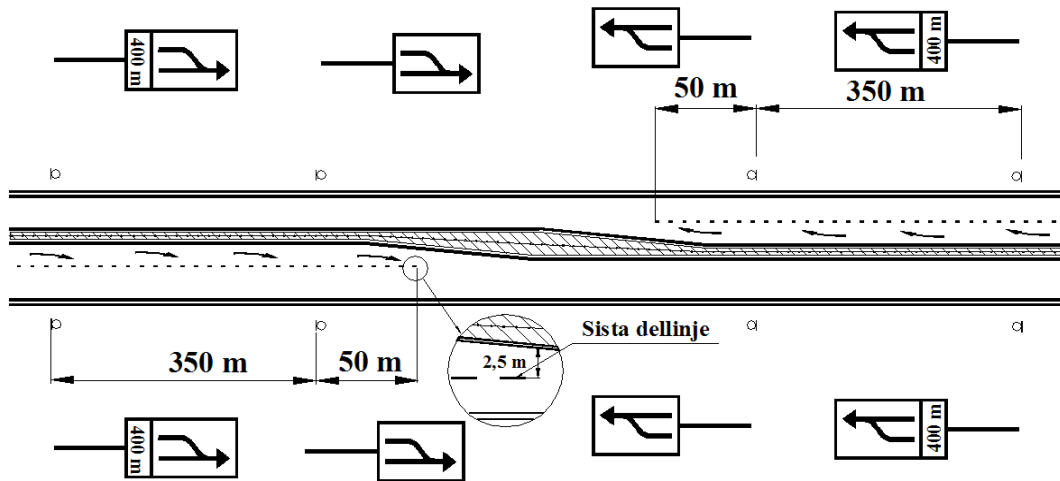

Figur 2-27 Utmärkning av övergång från två till ett körfält på 2+1-väg

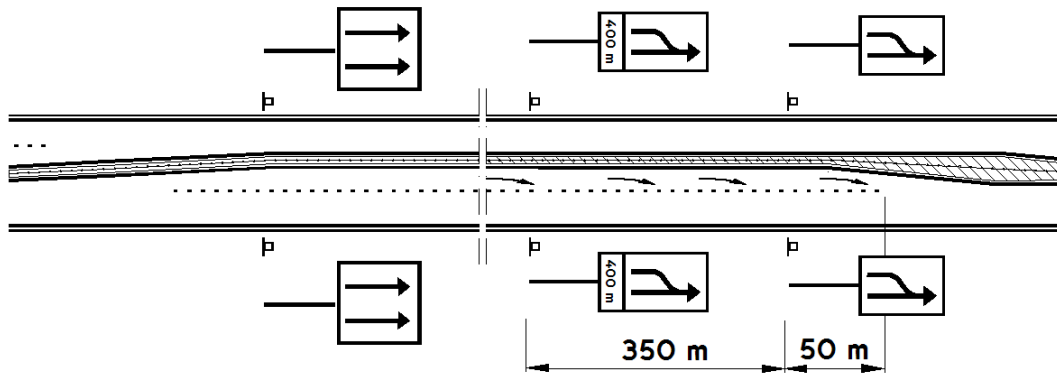

Figur 2-28 Utmärkning av inledning och avslutning av tvåfältssträcka på 2+1-väg

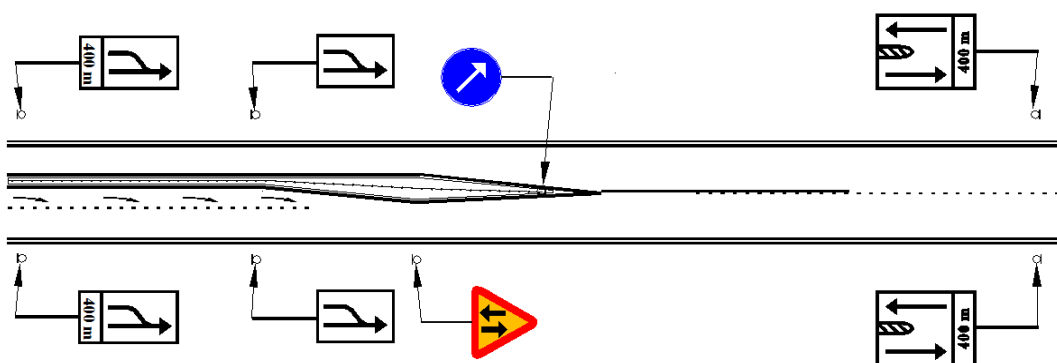

Figur 2-29 Utmärkning av inledning respektive avslutning av mittseparerad väg

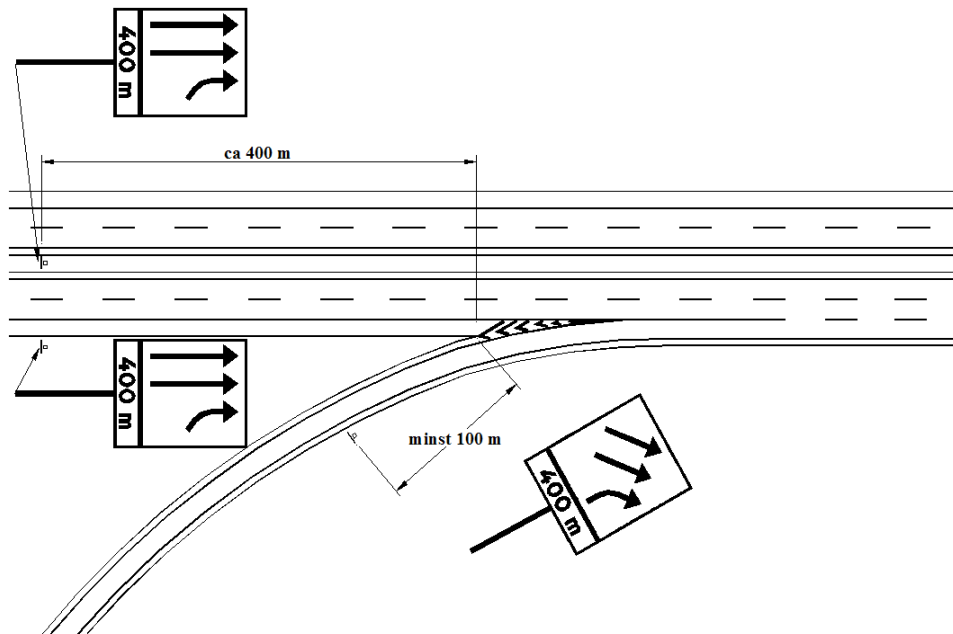

Figur 2-30 Utmärkning av väganslutning som fortsätter som eget körfält.

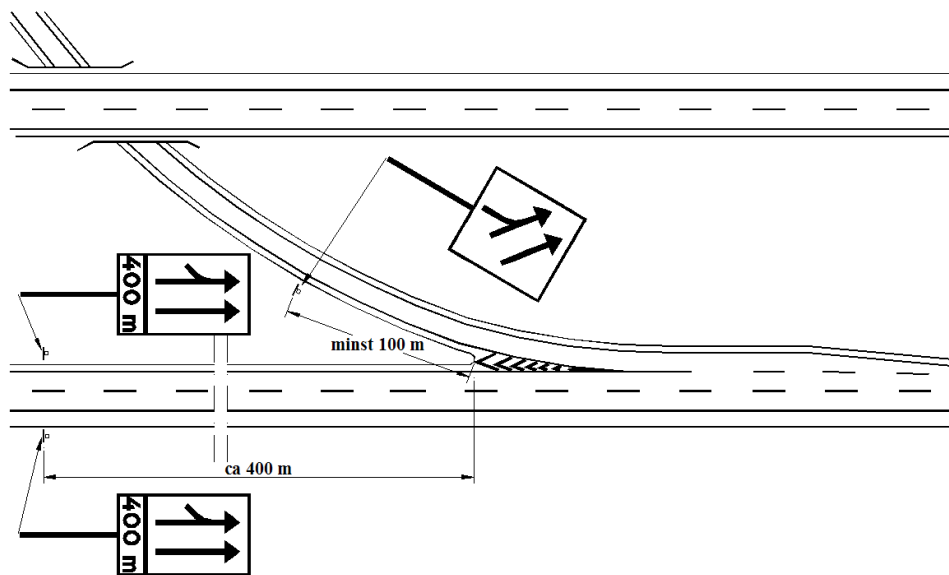

Figur 2-31 Utmärkning av väganslutning från vänster

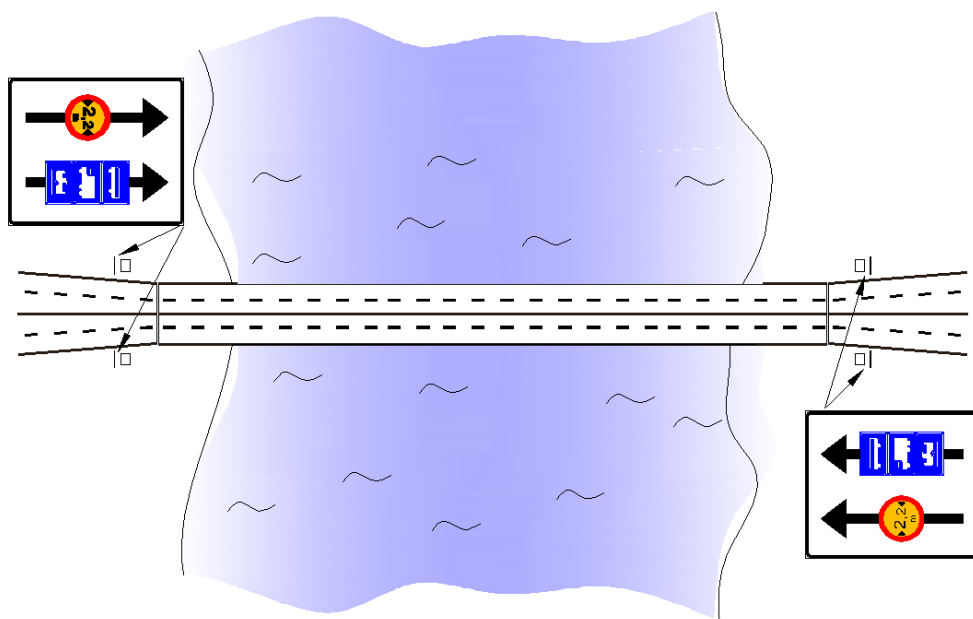

Figur 2-32 Utmärkning av exempelvis en bro där bredden på högra körfälten inte tillåter trafik med buss, lastbil och husvagn

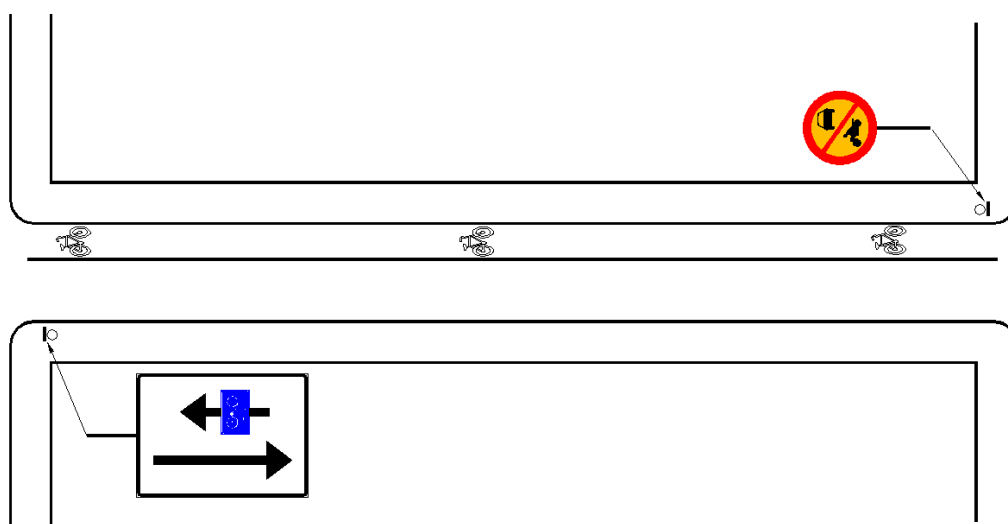

Figur 2-33 Utmärkning av väg där enbart motriktad cykeltrafik som inte är avskild med fysisk anordning förekommer

2.2 Körfältsvägvisare

Märket används för ett eller flera körfält. Används märket för ett körfält, s.k. enfältigt utförande, ska pilen placeras vid märkets sida. I övriga fall ska pilarna centreras över körfältens centrumlinjer.

Placeringen av text, symboler och vägnummer är relativt fri varmed märkesytan kan tillvaratas väl. Vissa regler bör dock följas, främst för att missförstånd ska undvikas när trafikanterna läser märkena.

1-fältigt utförande

Riktningspilen placeras i fråga om sväng i den del av märket som är "den motsatta mot svängriktningen". I fråga om angivelse för körning rakt fram placeras normalt pilen till vänster.



Figur 2-34 Grundformer för körfältsvägvisare, 1-fältigt utförande

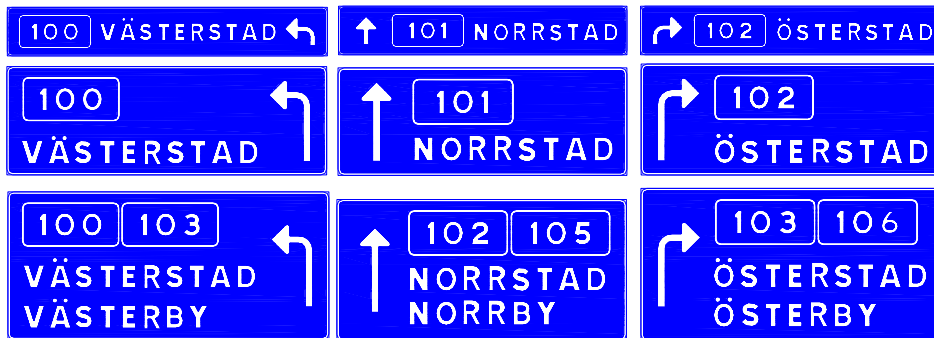

Figur 2-35 Varianter av körfältsvägvisare, 1-fältig utformning

Körfältsvägvisare vid kombinerat körfält bör utformas enligt Figur 2-36. Kombination rakt fram + vänster innebär högerplacering av rakt fram visande pil.

Rakt fram + vänster

Rakt fram + höger

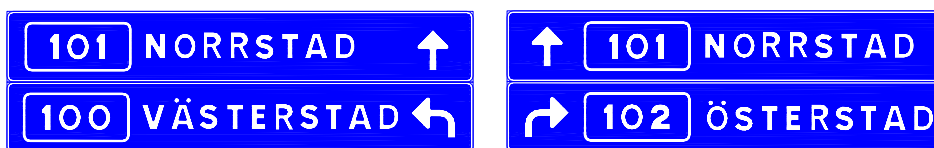

Figur 2-36 Utformning av körfältsvägvisare vid kombinerat körfält vid 1-fältig utformning

I första hand bör märket centreras över körfältet. Är märkeslängden större än körfältsbredden kan märket placeras enligt följande:

Vänstervisande: märkets högra kant placeras över körfältets högra begränsning.

Rakt framvisande eller högervisande: märkets vänstra kant placeras över körfältets vänstra begränsning.

Avståndet mellan märken bör dock inte understiga 0,5 m.

2- och 3-fältiga märken.

Dessa märkestyper bör endast användas i fråga om situationer där körfälten har "samma värde". Här avses det förhållandet att det inte spelar någon roll om fordon förs i det ena eller andra (eller tredje körfältet). Härav följer att om två vägval följer tätt efter varandra kan det vara direkt felaktigt att använda s k flerfältiga märken.

Riktningsspilarna placeras i första hand över körfältens teoretiska centrumlinje.

Följande grundformer för körfältsvägvisare finns för 2-fältiga utförande, se Figur 2-37.



Figur 2-37 Grundformer för körfältsvägvisare, 2-fältiga utföranden

Varianter med kombinationspilar för körfältsvägvisare för 2-fältigt utförande, se Figur 2-38.

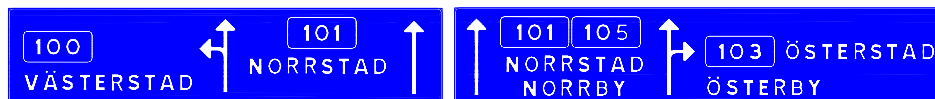

Figur 2-38 Varianter med kombinationspilar för körfältsvägvisare, 2-fältigt utförande

Varianter på körfältsvägvisare med olika textstorlekar (normalt endast vägnummer eller symbol) ges i Figur 2-39.



Figur 2-39 Varianter på körfältsvägvisare med olika textstorlekar

I första hand bör "den tvåfältiga delen" av märket centreras över körfältslinjen mellan de två körfält som löper parallellt genom korsningen (motsv.).

Följande grundformer för körfältsvägvisare finns för 3-fältigt utförande, se Figur 2-40. Riktningspilar placeras på sätt som gäller för 2-fältigt utförande, dock att mittenpilen i första hand placeras centriskt ovanför mittenfältet. Samma vägnummer kan lämpligen anges på båda sidor om mittenpilen.

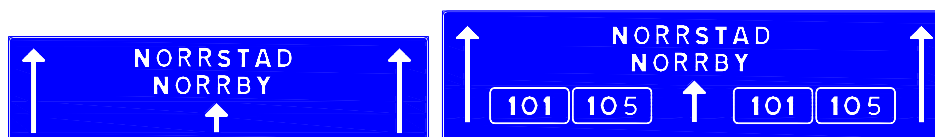

Figur 2-40 Grundformer för körfältsvägvisare, 3-fältiga utföranden

Varianter med kombinationspilar för körfältsvägvisare för 3-fältigt utförande visas i Figur 2-41.



Figur 2-41 Varianter med kombinationspilar för körfältsvägvisare, 3-fältigt utförande

Varianter på körfältsvägvisare med olika textstorlekar (normalt endast vägnr eller symbol) ges i Figur 2-42. I första hand centreras den trefältiga delen av märket över det mittre körfältets centrumlinje.

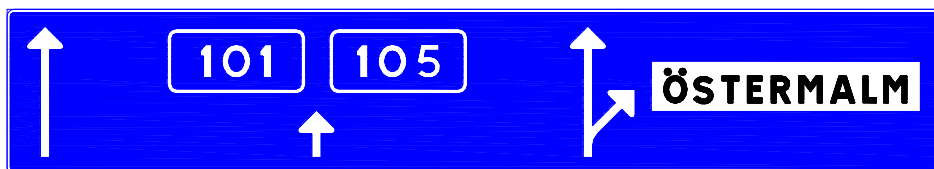

Figur 2-42 Varianter på körfältsvägvisare med olika textstorlekar

Plattor med samma färg för samma riktning bör sammanföras till en platta. Exempel på olika plattor redovisas i Figur 2-43 till Figur 2-46.

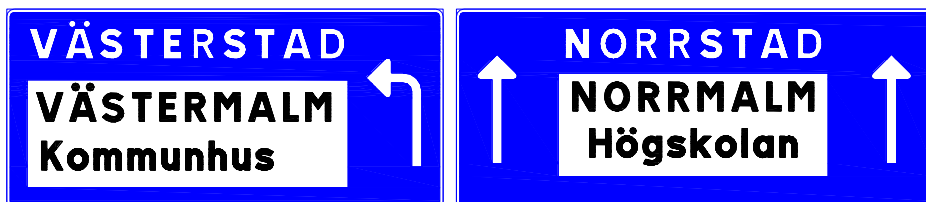

Figur 2-43 Vita plattor

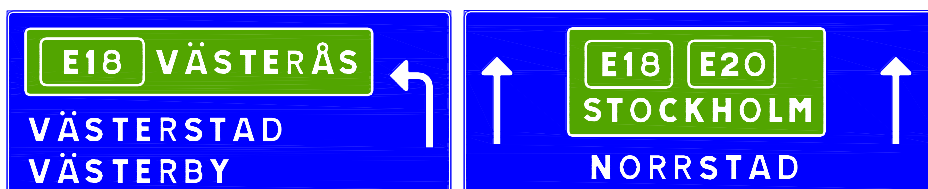

Figur 2-44 Gröna plattor

Om namnet på sjukhus kombineras med rött kors bör symbolen placeras till vänster om texten både vid en-, två- och trefältigt utförande. Då text saknas för viss symbol infogas en platta (plattor) i märket på sådant sätt att ytan utnyttjas på bästa sätt.



Figur 2-45 Exempel på plattor

Det bör observeras att missförstånd kan uppstå om symbol som hör till viss text placeras på samma rad som annan text. I nedanstående exempel, Figur 2-46 är serveringen belägen i Västerstad, campingplatsen är belägen i Västerby.

Rätt:

Fel:

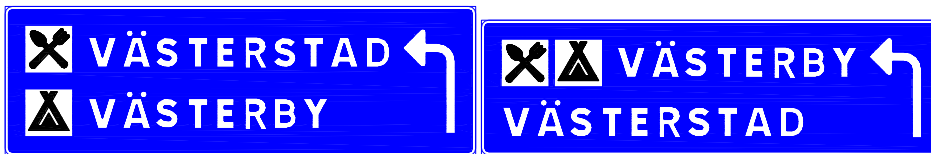

Figur 2-46 Exempel på kombination av text och symbol

Då märket sätts upp på vägar med numrerade trafikplatser kan märke F27 trafikplatsnummer med aktuellt trafikplatsnummer användas under klammern för att ange det gemensamma vägvalet. Om trafikplatsnumret anges ska inte någon geografisk angivelse finnas med. Däremot måste vägvisningen återfinnas direkt vid avfartens slut.

2.3 Exempel på utformning och färgsättning av samlingsmärke



*Exempel på
utformning av märke
F9 med
trafikplatsnummer
som gemensamt
vägval.*

Om märke F9 innehåller enbart servicesymboler och eventuella företagsemlen innanför klammern, infogas servicemärken och/eller emblemen på egna vita plattor och inte på en gemensam vit platta.



*Exempel på utformning av märke F9 med
servicesymboler och företagsemlen inom
klammern samt trafikplatsnummer som
gemensamt vägval.*

Om märke F9 sätts upp på väg som inte har numrerade trafikplatser anges det gemensamma vägvalet med enbart namn och/eller vägnummer.



Exempel på utformning av märke F9 med vägnummer och ortnamn som gemensamt vägval.

Antalet angivelser inom klammer måste begränsas för att märket ska vara läsbart och lätt att uppfatta. Det bör inte förekomma flera än fyra mål. Om det finns behov av att ange flera än fyra mål kan ytterligare ett märke F9 sättas upp. I sådana fall bör avståndet mellan de båda märkena vara ca 50 m inom tätbebyggt område och ca 200 m utom tätbebyggt område.

2.3.1 Färger

Märkets grundfärg bestäms av vilken vägtyp märket sätts upp utmed. Färg på angivelser inom klammern ska överensstämma med färg på efterföljande vägvisning till de angivna målen. Nedan ges exempel på färgsättningar.



Märke uppsatt på allmän väg som inte är motorväg eller motortrafikled. Mål inom klammer vägvisas från allmän väg som inte är motorväg eller motortrafikled.



Märke uppsatt på motorväg eller motortrafikled. Mål inom klammer vägvisas från motorväg eller motortrafikled.

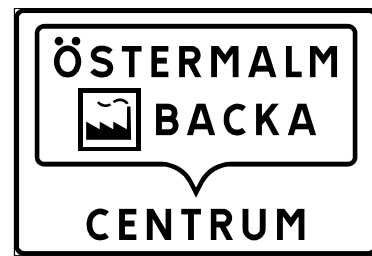

Märke uppsatt på lokal gata. Mål inom klammer är lokalt mål, inrättning eller serviceanläggning.



Märke uppsatt på allmän väg som inte är motorväg eller motortrafikled. Mål inom klammer vägvisas från motorväg eller motortrafikled.



Märke uppsatt på motorväg eller motortrafikled. Mål inom klammer vägvisas från allmän väg som inte är motorväg eller motortrafikled.



Märke uppsatt på allmän väg som inte är motorväg eller motortrafikled. Mål inom klammer är turistiskt intressant mål som nås via allmän väg som inte är motorväg eller motortrafikled.



Märke uppsatt på motorväg eller motortrafikled. Mål inom klammer är turistiskt intressant mål som nås via motorväg eller motortrafikled..



Märke uppsatt på allmän väg som inte är motorväg eller motortrafikled. Mål inom klammer nås via motorväg eller motortrafikled men först efter allmän väg som inte är motorväg eller motortrafikled.



Märke uppsatt på motorväg eller motortrafikled. Mål inom klammer nås via allmän väg som inte är motorväg eller motortrafikled men först efter motorväg eller motortrafikled.



Märke uppsatt på allmän väg som inte är motorväg eller motortrafikled. Mål inom klammer är lokalt mål, inrättning eller serviceanläggning som vägvisas från väg som inte är motorväg eller motortrafikled.



Märke uppsatt på motorväg eller motortrafikled. Mål inom klammer är lokalt mål, inrättning eller serviceanläggning som vägvisas från motorväg eller motortrafikled.



Märke uppsatt på allmän väg som inte är motorväg eller motortrafikled. Mål inom klammer är lokalt mål, inrättning eller serviceanläggning som vägvisas från väg som är motorväg eller motortrafikled.

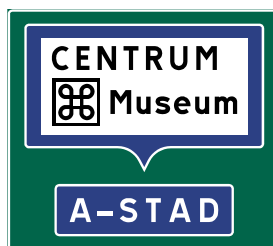

Märke uppsatt på motorväg eller motortrafikled. Mål inom klammer är lokalt mål, inrättning eller serviceanläggning som vägvisas från allmän väg som inte är motorväg eller motortrafikled.



Märke uppsatt på allmän väg som inte är motorväg eller motortrafikled. Mål inom klammer är serviceanläggningar som ligger längs enskild väg till Fiskekroken.

2.3.2 Exempel på utmärkning

Nedan visas exempel på utmärkning med märke F9.

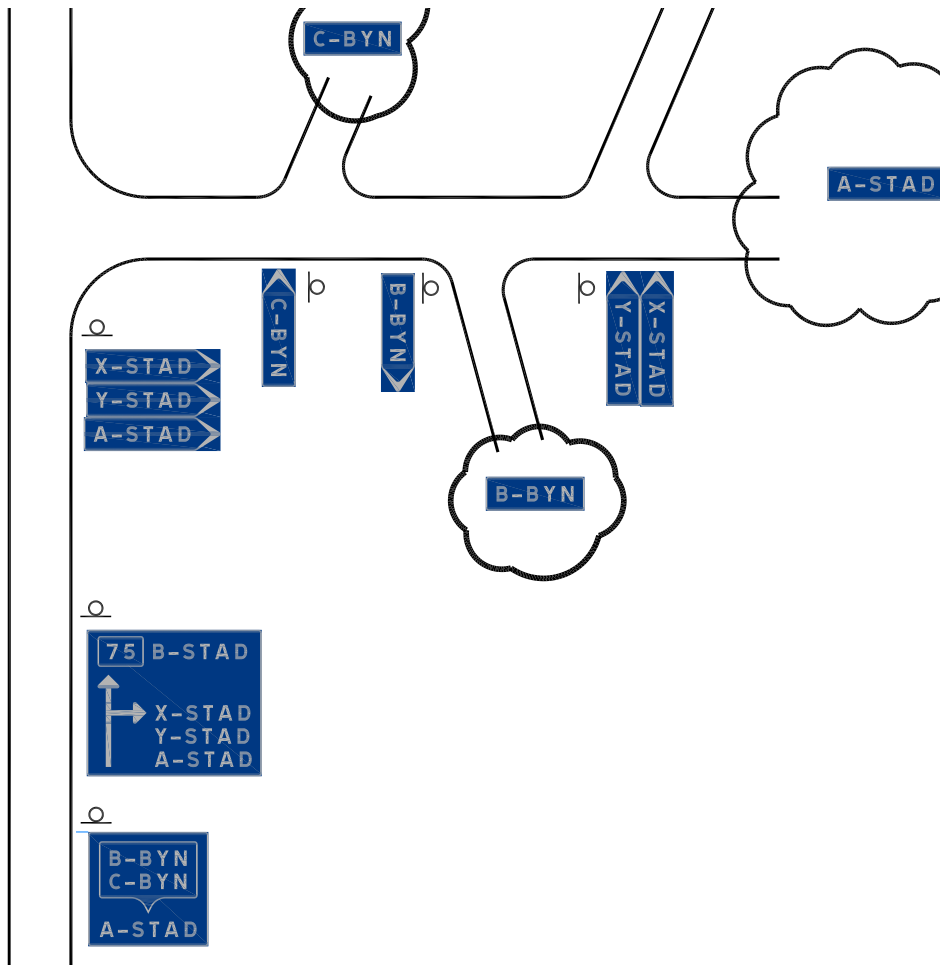

Figur 2-47 Exempel på användning av märke F9 för att vägvisa till orter

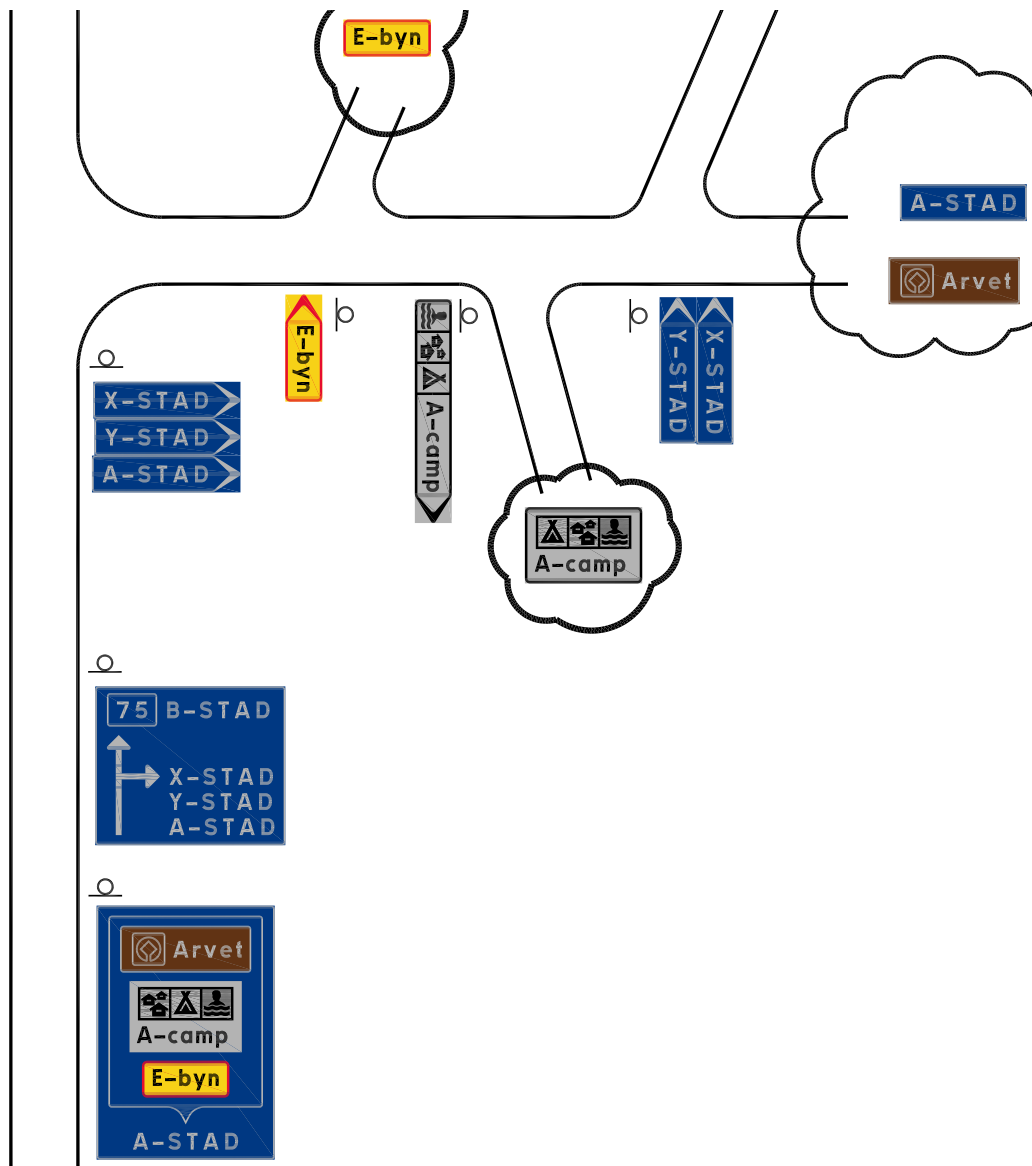

Figur 2-48 *Exempel på användning av märke F9 för att vägvisa till turistmål, serviceanläggning och plats som visas med vägvisare för enskild väg*

2.3.3 Tilläggstavlor

Enligt VMF kan avståndet till aktuell avfart eller korsning anges på en tilläggstavla. Avståndet anges i meter för avstånd 1000 meter eller mindre. Avstånd över 1000 meter anges i kilometer.

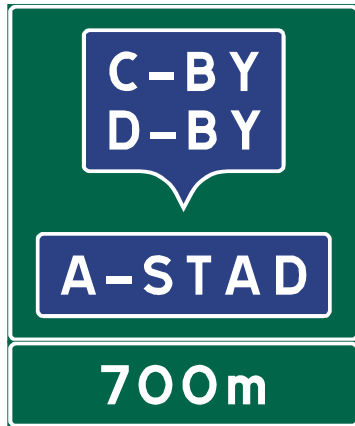

Märke F9 samlingsmärke för vägvisning med tilläggstavla med avstånd ≤ 1000 m.

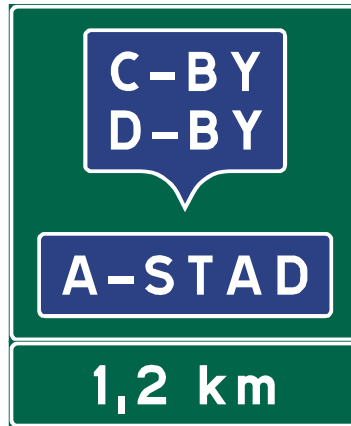

Märke F9 samlingsmärke för vägvisning med tilläggstavla med avstånd > 1000 m.

