

# Vägars och gators utformning

## EXEMPELSAMLING VÄGMÄRKEN – DEL 2



Titel: Vägars och gators utformning. Exempelsamling vägmärken, del 2.

Publikationsnummer 2012:200

ISBN: 978-91-7467-397-5

Utgivningsdatum: 2012 10

Utgivare: Trafikverket

Kontaktperson: Lars Frid

Produktion: Grafisk form, Trafikverket

Distributör: Trafikverket, 781 89 Borlänge, telefon: 0771-921 921.

# Vägar och gators utformning – Exempelsamling Vägmärken

## Innehåll

1	Exempel på färgsättning.....	2
	1.1.1 Serviceanläggningar.....	6
	1.1.2 Infogade plattor .....	10
	1.1.3 Tätort.....	15
2	Exempel på utformning och användning av lokaliseringmärken .....	24
	2.1 Märken för upplysning om körfält .....	24
	2.1.1 Märke F16 Tillkommande körfält.....	24
	2.1.2 Märke F17 minskning av antalet körfält .....	25
	2.1.3 Märke F18 körfältsindelning på sträcka .....	26
	2.1.4 Märke F19 väganslutning med accelerationsfält.....	27
	2.1.5 Märke F20 väganslutning med separat körfält .....	29
	2.1.6 Exempel på utmärkning .....	31
	2.2 Körfältsvägvisare .....	34
	2.3 Exempel på utformning och färgsättning av samlingsmärke .....	38
	2.3.1 Färger.....	39
	2.3.2 Exempel på utmärkning.....	42
	2.3.3 Tilläggstavlor .....	44
3	Exempel på utmärkning av omledning .....	45
	3.1 Landsbygd.....	45
	3.2 Allmänna vägar genom tätort .....	46
	3.3 Utmärkning.....	47
	3.3.1 Vägmärken och anordningar för avstängning av huvudvägen.....	47
	3.3.2 Vägmärken längs omledningsvägen.....	49
4	Exempel på utformning av märken för vägvisning och utmärkning av turistmål. ....	51
	4.1 Vägvisning till turistanläggning .....	51
	4.2 Vägvisning turistväg .....	51
	4.3 Vägvisning turistområde .....	53
	4.4 Vägvisning världsarv .....	53
5	Exempel på vägvisning till allmänna inrättningar och serviceanläggningar .....	55
6	Exempel på utmärkning av korsningar .....	60
7	Exempel på utmärkning av trafikplatser.....	70

## 3 Exempel på utmärkning av omledning

### 3.1 Landsbygd

Figur 3-1 visar exempel på omledningsväg på landsbygd med permanent uppsatta märken.

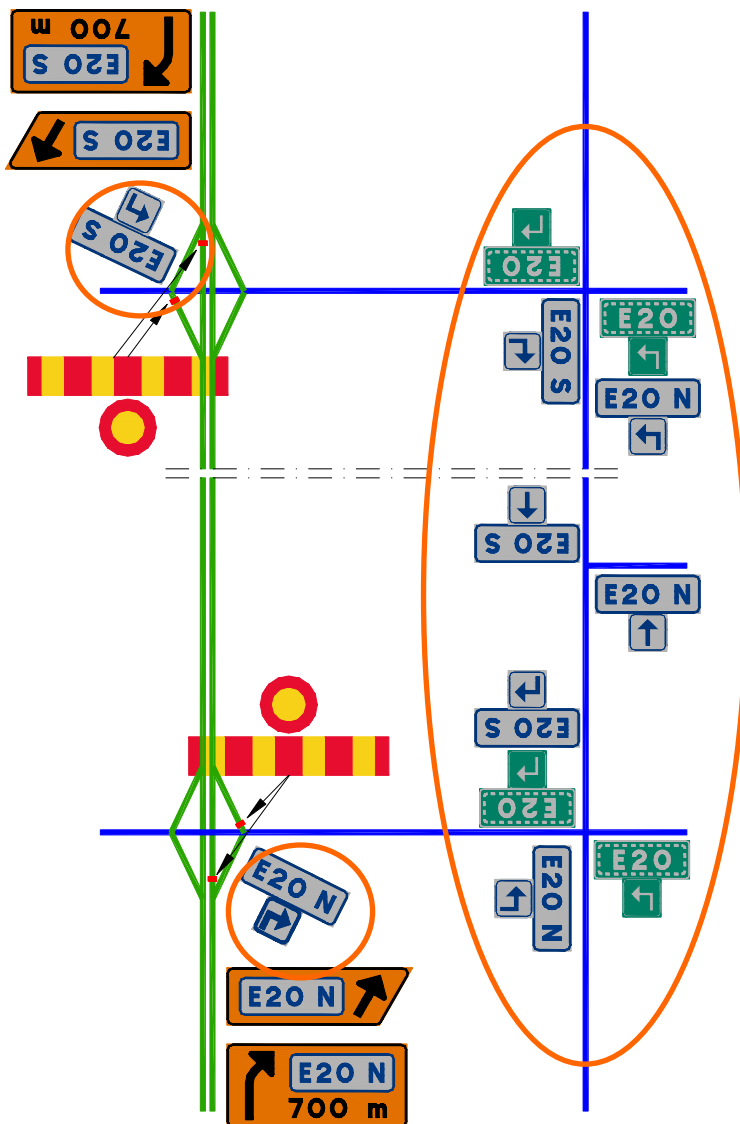

Figur 3-1 Omledningsväg på landsbygd

Kommentar.

I Figur 3-1 redovisas inte den ordinarie vägvisningen förutom tillvägvisningen till väg E20 med intermittenta vägnummer. Inringade märken kan vara uppsatta och visas permanent, övriga märken ska endast vara uppsatta eller visas när omledning utförs.



Om omledningen gäller längre sträcka än mellan två trafikplatser bör detta framgå genom att märken F15 och eventuella märken F14 med intermitterent bård täcks över på berörda platser.

## 3.2 Allmänna vägar genom tätort

Figur 3-2 och Figur 3-3 visar exempel på omledningsvägnät och utmärkning i tätort. Exempelen är uppdelade i två bilder, en för vardera riktningen. Detta är dels för att göra omledningsplanen tydligare men också för att omledningsvägarna skiljer sig åt i de båda riktningarna.

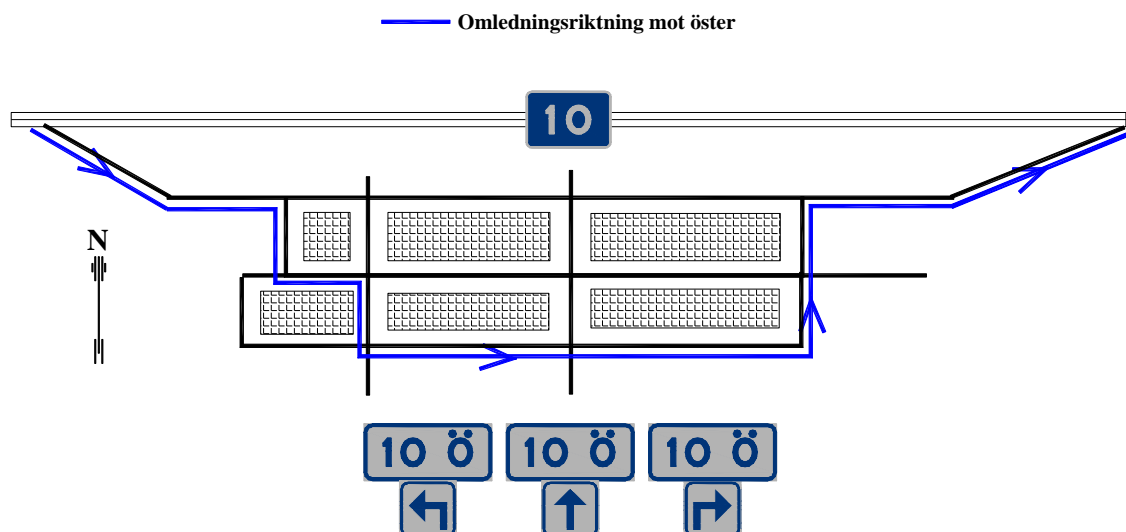

Figur 3-2 Exempel på utmärkning för omledning i tätort, östlig riktning

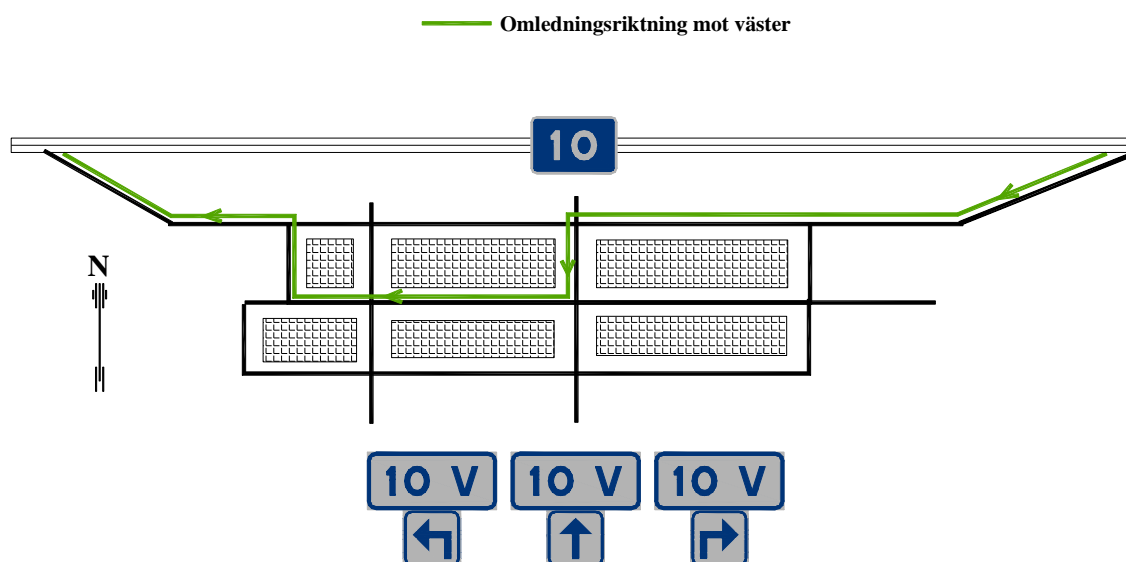

Figur 3-3 Exempel på utmärkning för omledning i tätort, västlig riktning

## 3.3 Utmärkning

### 3.3.1 Vägmärken och anordningar för avstängning av huvudvägen.

Nedan visas några exempel på vägmärken som kan sättas upp på huvudvägen för att utlösa omledning.



*Kommentar.*

*Detta märke kan sättas fristående mellan de ordinarie avfartsorienteringstavlorna, som normalt är uppsatta 1000 m och 500 m före avfarten. På sträckor med stora trafikflöden kan ytterligare en avfartsorienteringstavla för omledning behövas ca*

**Figur 3-4 Exempel på avfartsorienteringstavla för förberedande upplysning om avfart för omledning**

*300 m före avfarten. Märkena kan också vara utförda som "rullgardiner" monterade på ordinarie avfartsorienteringstavor. Samma avstånd som på de ordinarie tavlorna ska då anges på de tillfälliga.*

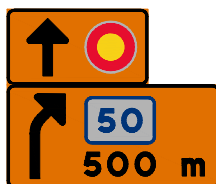

*Kommentar.*

*Som alternativ till exemplet i Figur 5 kan denna utformning användas. Samma förutsättningar som beskrivs i kommentaren till Figur 5 kan då tillämpas.*

**Figur 3-5 Exempel på alternativ avfartsorienteringstavla för förberedande upplysning om avfart för omledning**



*Kommentar.*

*Om avfartsvisare för omledning sätts fristående bör den placeras före den ordinarie avfartsvisaren. Om den är utförd som "rullgardin" ska den monteras på den ordinarie avfartsvisaren.*

**Figur 3-6 Exempel på avfartsvisare för omledning**



*Kommentar.*

*Märke F23 kan användas på alla vägtyper vid omledning. Märket, som det ser ut på bilden används normalt då omledning sker till vägar som inte är permanent utmärkta med märke F15 omledningsväg.*

**Figur 3-7 Exempel på avfartsvisare för omledning**



*Kommentar.*

*Märke F23 med infogat märke F15 omledningsväg kan användas då omledning sker till vägar som är permanent utmärkta med märke F15.*

**Figur 3-8 Exempel på avfartsvisare för omledning**



**Figur 3-9 Exempel på VMS-skylt för förberedande upplysning om avfart för omledning**

Vid varje avstängning måste fysiska avstängningsanordningar sättas upp på huvudvägen. Det är också viktigt att påfartsvägar i förekommande fall stängs för trafik. Vägmärken och andra anordningar som behövs för avstängning kan förvaras i låsta lådor vid avfarter/korsningar.

### 3.3.2 Vägmärken längs omledningsvägen.

Omledningsvägarna bör om möjligt märkas ut permanent med vägnummersmärke för omledning i vit/blå färgsättning. Det finns flera fördelar med att göra en sådan utmärkning.

- Om omledning behöver utlösas finns redan nödvändiga märken på plats längs omledningsvägen.
- Trafikanterna blir vana vid utmärkningen och lär sig förstå innebörden av märkena om de blir mera vanligt förekommande
- Märkena kommer att fungera som påminnelse till väghållaren att vägen är omledningsväg och bör således inte förändras så att den inte fungerar som sådan.

Där permanenta vägnummersmärken med intermitterent bård finns för tillvägvisning kan dessa användas men normalt bör vit/blå vägnummersmärken sättas upp hela omledningsvägen fram till sista vägvalspunkten innan omledningsvägen återansluter till huvudvägen.

Omledningsvägvisning kan också ske genom att tillfälliga orangesvarta märken ersätter befintlig vägvisning eller genom en kombination av orangesvarta märken och permanent uppsatta vitblå märken.



*Kommentar.*

*Märket sätt upp om det finns anledning att ange destination som nås via omledningsvägen.*

**Figur 3-10 Märke F5 Vägvisare för tillfällig vägvisning vid trafikomläggning**

*Om flera destinationer ska anges kan märke F6 Tabellvägvisare med orange botten och svart text vara lämpligare att använda.*



*Kommentar.*

*Märke F24 vänds i den riktning omledning sker. Före korsning kan märket vara vertikalt uppsatt om omledningsvägen fortsätter rakt fram.*

**Figur 3-11 Märke F24 Färdriktning vid omledning**



*Kommentar.*

*Omledningsvägen utmärks med huvudvägens vägnummer men med märken F15 med blå text och bård på vit botten.*

**Figur 3-12 Exempel på permanent uppsatta märken F15 omledningsväg med vädersträck och riktningssangivelse**

Vägnummarmärke på  
huvudvägen

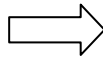
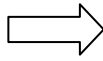

Vägnummarmärke på  
omledningsvägen



**Figur 3-13 Exempel på utformning av vägnummarmärken på ordinarie väg och på omledningsväg**

*På de permanent uppsatta vägnummarmärkena för omledning längs omledningsvägen bör respektive riktning anges på märket genom att lägga till bokstav för vädersträck.*

## 4 Exempel på utformning av märken för vägvisning och utmärkning av turistmål.

### 4.1 Vägvisning till turistanläggning



Figur 4-1 Vägvisare

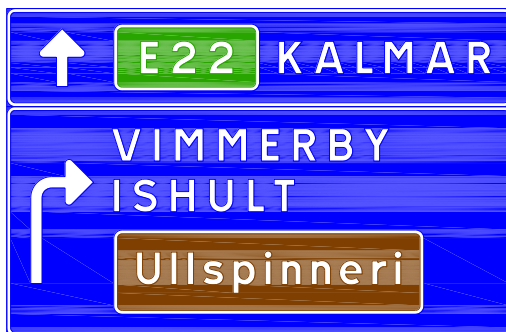

Figur 4-2 Tabellvägvisare

### 4.2 Vägvisning turistväg

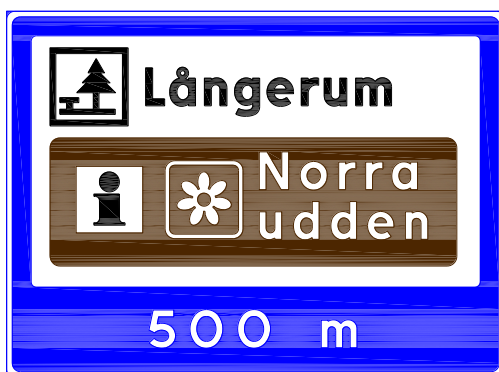

Figur 4-3 Förberedande vägvisning till rast- och informationsplats



Figur 4-4 Vägvisning till turistväg





Figur 4-5 Fristående märke monterat i samma uppsättning som andra vägmärken.



Figur 4-6 Vägvisning vid korsning

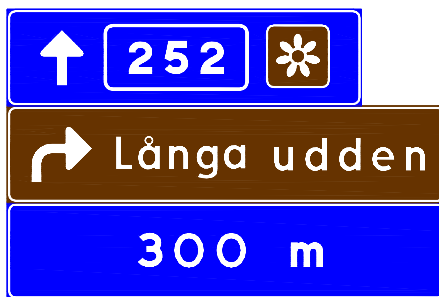

Figur 4-7 Vägvisning längs turistväg som också utmärks med vägnummer



Figur 4-8 Vägvisning turistmål som innehåller serviceanläggningar

## 4.3 Vägvisning turistområde



Figur 4-9 Utmärkning vid gräns för turistområde



Figur 4-10 Vägvisning till informationsplats för turistområde

Symbolen för turistområdet ska inte anges på lokaliseringmärken för vägvisning till informationsplatsen.

## 4.4 Vägvisning världsarv



Figur 4-11 Utmärkning av gräns till världsarv

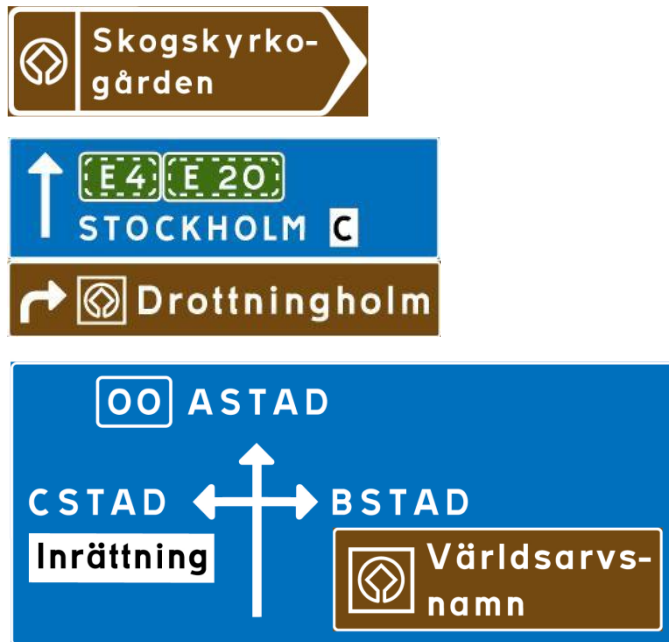

Figur 4-12 Vägvisning till världsarv



Figur 4-13 Vägvisning till mål inom världsarv

## 5 Exempel på vägvisning till allmänna inrättningar och serviceanläggningar

Nedan ges några exempel på utformningen av märke H23:



Figur 5-1 *Förberedande upplysning om informationsställe och servering. Märket är uppsatt på väg som inte är motorväg eller motortrafikled*



Figur 5-2 *Förberedande upplysning om rastplats som innehåller informationsplats och servering. Märket är uppsatt på väg som inte är motorväg eller motortrafikled*



Figur 5-3 *Förberedande upplysning om pausplats som inte uppfyller kriterierna för rastplats.*

*Kommentar. Förberedande upplysning om pausplats/parkering som inte innehåller någon servicesymbol ska inte ges med märke H23. Sådan förberedande upplysning ges med märke E19 parkering med tilläggstavla med avståndet till platsen.*



Figur 5-4 Förberedande upplysning med företagseblem till anläggningar för drivmedel och restauranger samt företagsnamn till hotell. Märket är uppsatt på väg som inte är motorväg eller motortrafikled



Figur 5-5 Förberedande upplysning om rastplats på 10 km avstånd samt rastplats på 28 km avstånd som innehåller informationsplats, anläggningen för drivmedel och restaurang.

Märket är uppsatt på motorväg eller motortrafikled



Figur 5-6 Märke H23 uppsatt på motorväg eller motortrafikled, bakgrundsfärgen är grön



Figur 5-7 Märke H23 uppsatt på annan väg än motorväg eller motortrafikled, bakgrundsfärgen är blå

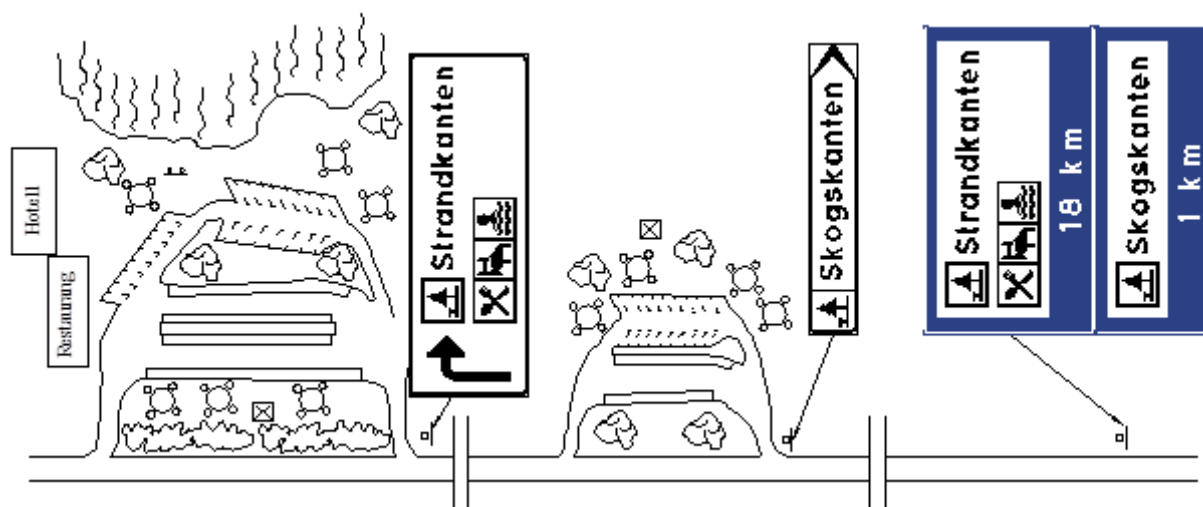

**Figur 5-8** Utmärkning av två på varandra följande rastplatser längs annan väg än motorväg, motortrafikled. Förberedande upplysning om två rastplatser ska ske på rastplatsvägnätet (se under avsnittet Placering i längdled). På övriga vägnätet kan utmärkning enligt figuren motiveras av att den längst bort belägna rastplatsen innehåller flera serviceanläggningar

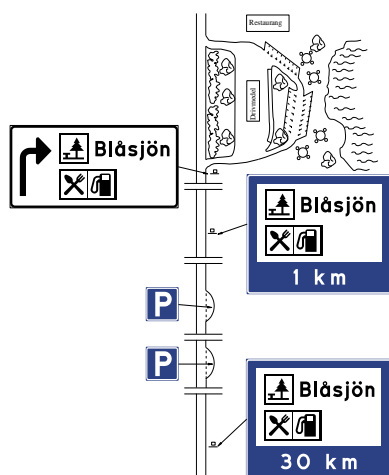

**Figur 5-9** Förberedande upplysning om rastplats där det har bedömts värdefullt att ge tidig information om en kommande rastplats för att undvika att de sämre utrustade parkeringsfickorna används som rastställe. I detta exempel betyder det att den förberedande upplysningen ges på långt avstånd





Figur 5-10 Utmärkning av vägnära serviceanläggning som inte är belägen vid den väg där märke H23 satts upp. Anläggningen får inte ligga längre från vägen än 500 m (fågelvägen) eftersom symbolen för restaurang finns med. Hade enbart hotell visats skulle avståndet till anläggningen inte få överstiga 5 km

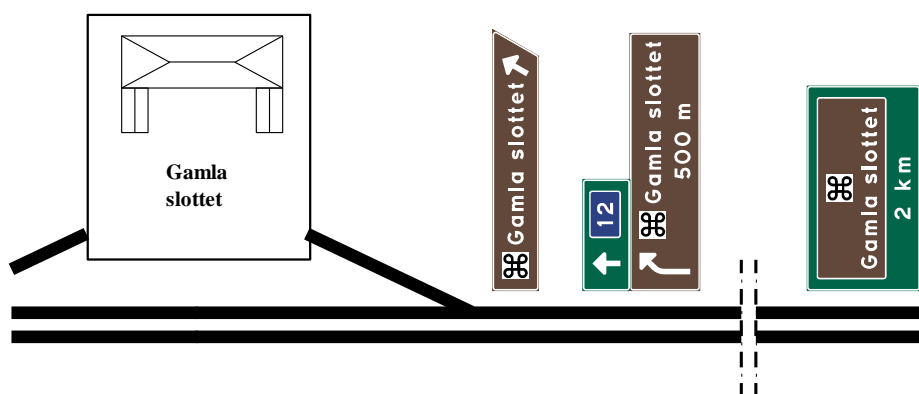

Figur 5-11 Utmärkning av turistanläggning som har egen avfart från motorväg. I detta fall är anläggningens namn med på samtliga lokaliseringmärken eftersom vägvisningen inte innehåller några andra mål

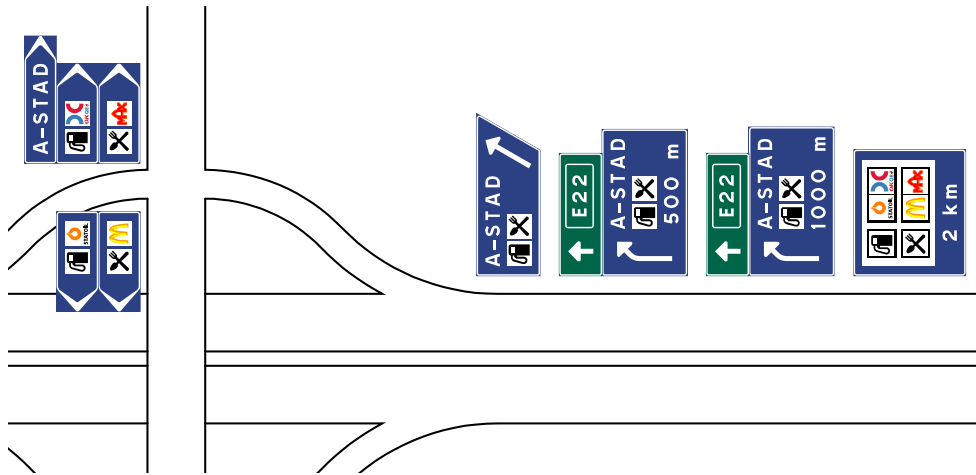

**Figur 5-12** *Utmärkning av serviceanläggningar med företagsemler och där anläggningarna efter avfarten är belägna åt olika håll på sekundärvägen*

## 6 Exempel på utmärkning av korsningar

Följande figurer visar exempel på användning av vägmärken i några olika korsningstyper. Exempelen ska betraktas som typexempel som kan användas i normalfall. Beroende på förhållanden på platsen kan utmärkningen behöva utökas eller minskas. Detaljer i exemplen kan vara svåra att se på datorskärmen. Genom att skriva ut aktuellt exempel eller förstora bilden på skärmen kan man i detalj se märken m.m. på bilderna.

I några fall visas även vägmarkeringar men detta är då enbart för att visa koppling mellan vägmärken och markering, exempelvis vägmärke och vägmarkering för väjningsplikt.

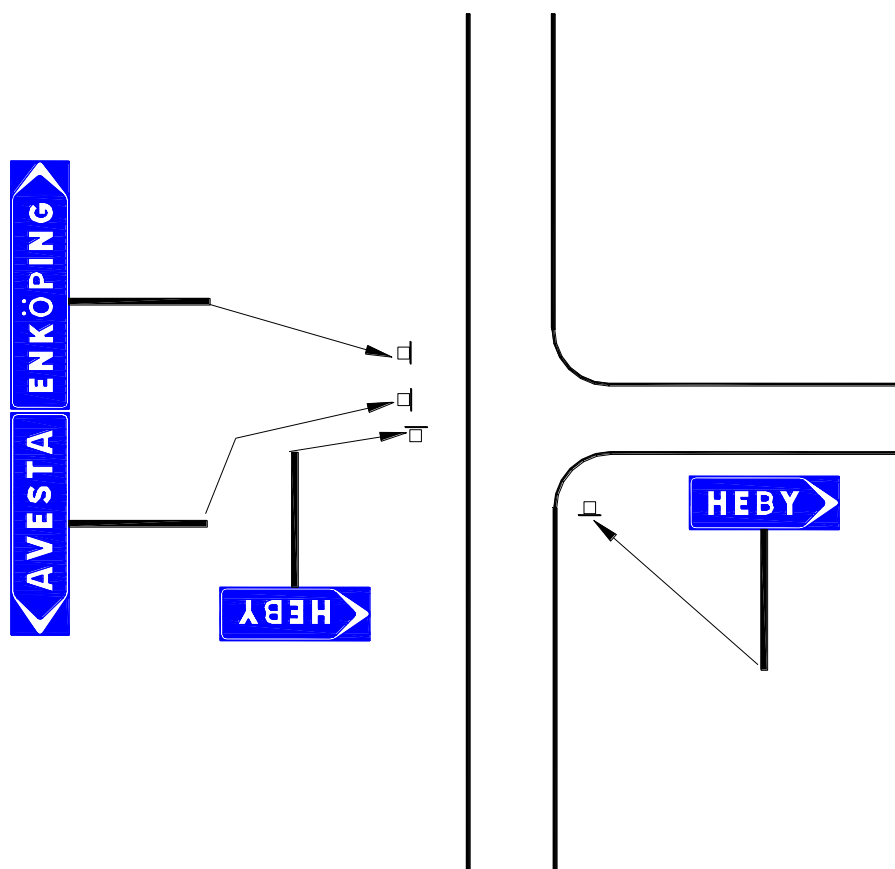

Figur 6-1 Exempel på utmärkning av korsningstyp A med VR 60 till 80, god sikt och liten eller måttlig trafik

*Råd: Om det är lämpligare med hänsyn till sikt eller utrymme eller för att begränsa stolpantalet kan vägvisarna som placeras parallellt med huvudvägen sättas ovanpå varandra. Vägvisarna som visar in på anslutningsvägen kan placeras på samma stolpe mitt emot anslutningsvägen om huvudvägens bredd är 8 m eller mindre.*

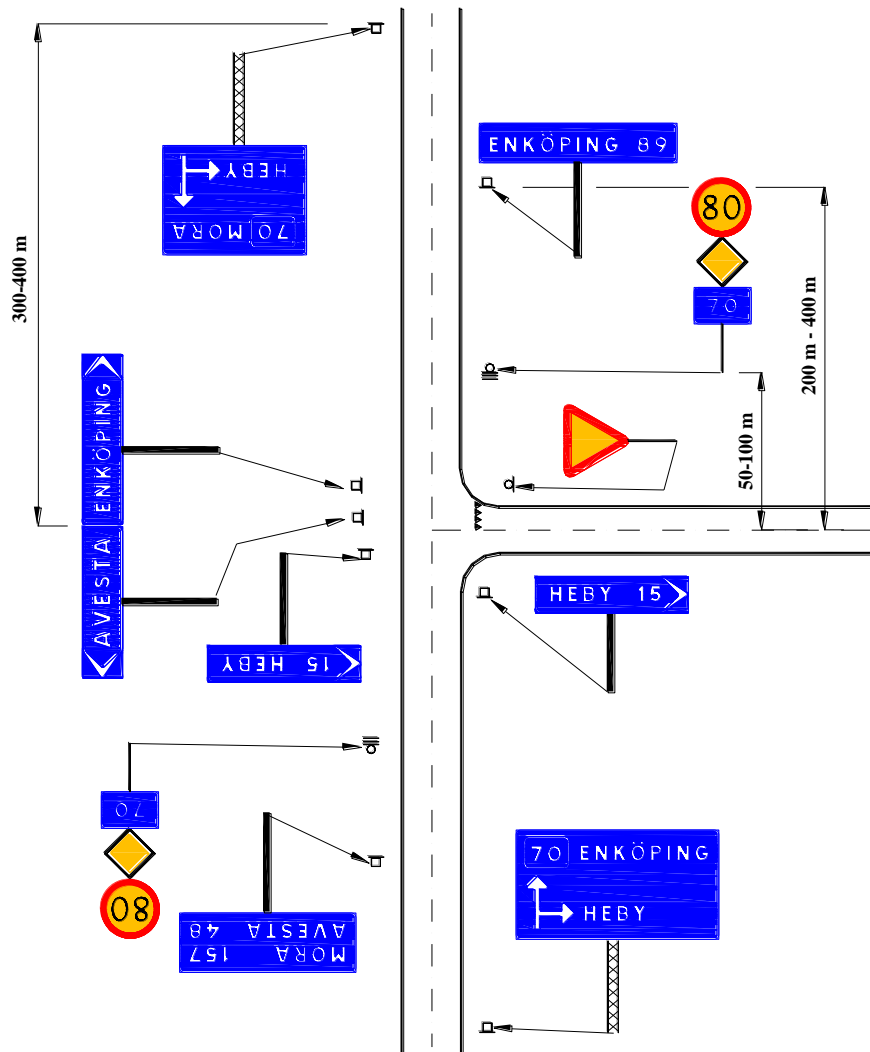

Figur 6-2 Exempel på utmärkning av korsningstyp A med VR 60 till 100 samt måttlig till stor trafik

Om andelen svängande trafik är måttlig eller liten ska istället för orienteringstavla tabellorienteringstavla användas. På tabellorienteringstavla ska enbart vägnummer för riktningen rakt fram anges.

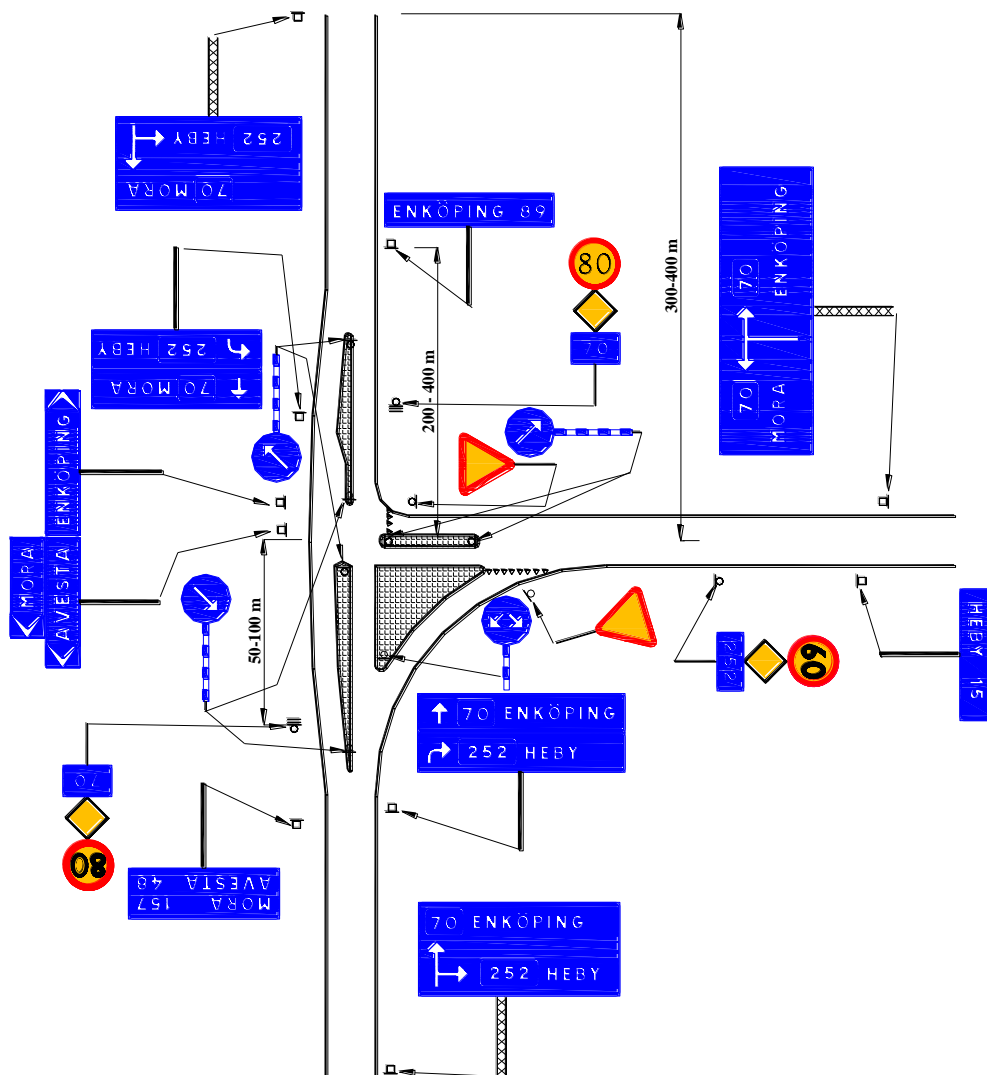

**Figur 6-3** Exempel på utmärkning av korsningstyp C med VR 60 till 100 samt måttlig till stor svängande trafik

*I stället för tabellvägvisaren vid körfältet för vänstersvägande trafik kan portalvägvisning vara lämplig om andelen vänstersvägande trafik är stor.*

*Trafikdelarstolpar ska förses med stolpmarkeringsrör eller stolpmarkeringskärm på de märken som står i tillfarterna till korsningen, dvs de märken trafikanten först möter.*

*Stolpmarkeringsrör bör normalt användas eftersom de inte skymmer sikten lika mycket som en skärm. Där trafikdelaren kan vara svår att upptäcka p g a siktförhållandena kan dock en skärm vara bättre eftersom den syns på längre håll – särskilt i mörker.*

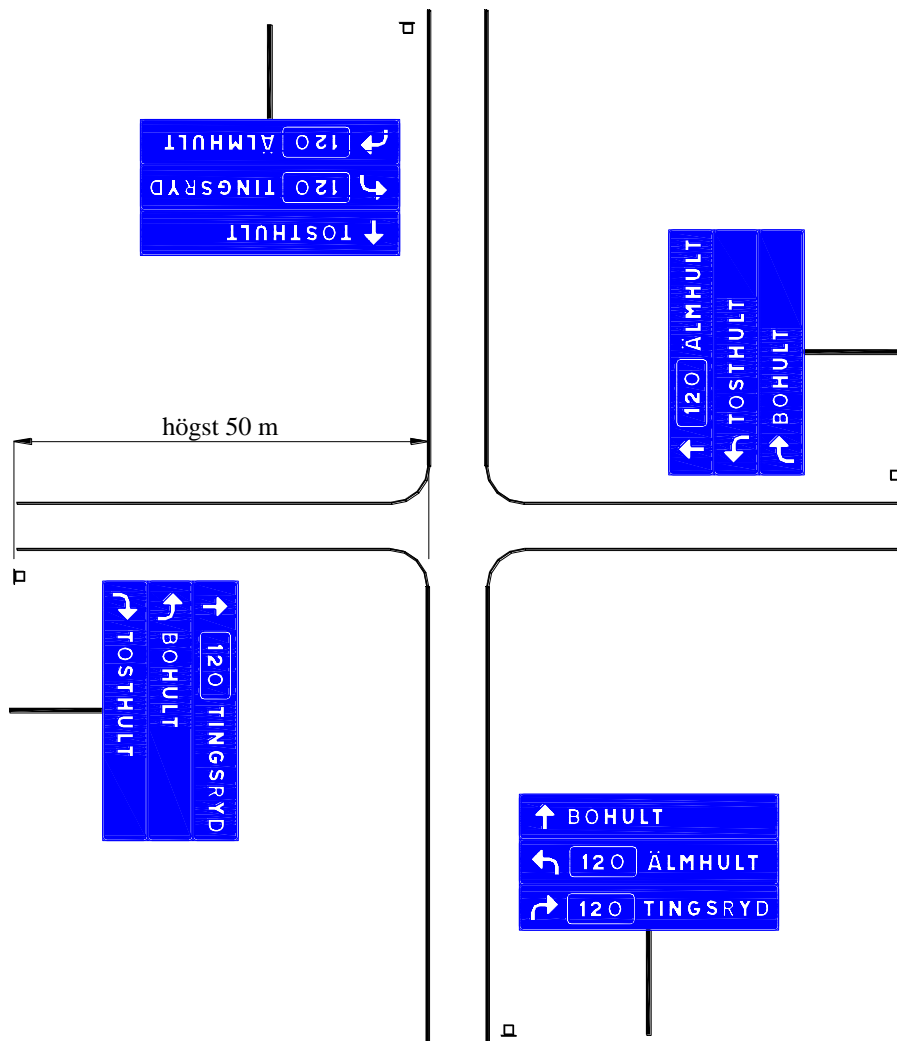

**Figur 6-4** Exempel på utmärkning av korsningstyp A med VR 60 eller lägre samt liten till måttlig trafik

*Om korsningen är belägen utanför tätbebyggt område kan avståndstavlor behövas efter korsningen. Detta gäller särskilt för riksvägar och primära länsvägar.*



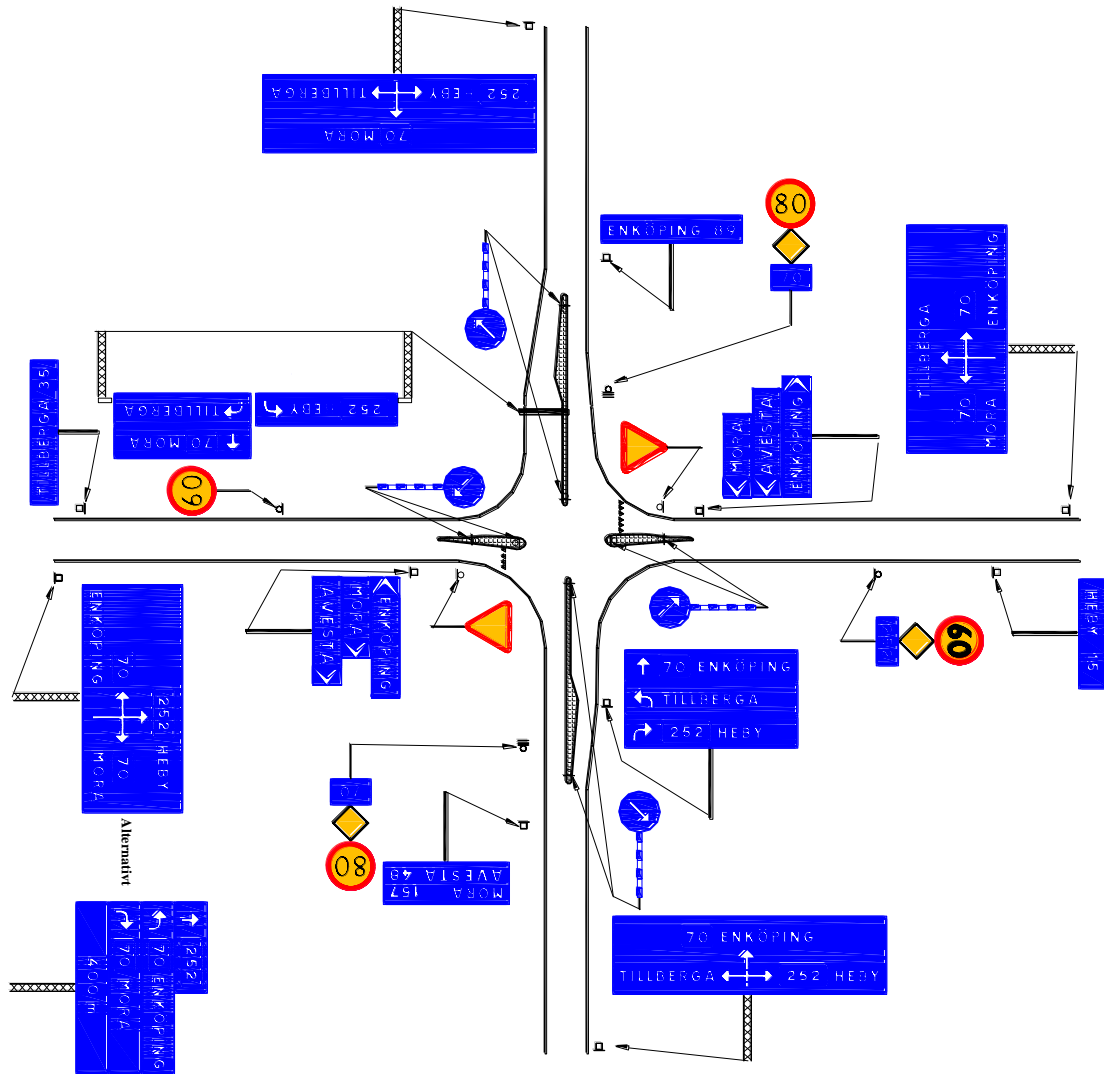

Figur 6-5 Exempel på utmärkning av korsningstyp C med VR 60 – 100 samt stor svängande trafik

*Körfältsvägvisare (portalvägvisning) kan behövas vid stor svängande trafik eller om sikten mot markplacerade vägmärken är begränsad.*

Trafikdelarstolpar ska förses med stolpmarkeringsrör eller stolpmarkeringskärm på de märken som står i tillfarterna till korsningen, dvs. de märken trafikanten först möter.

*Stolpmarkeringsrör bör normalt användas eftersom de inte skymmer sikten lika mycket som en skärm. Där trafikdelaren kan vara svår att upptäcka p g a siktförhållandena kan dock en skärm vara bättre eftersom den syns på längre håll – särskilt i mörker.*

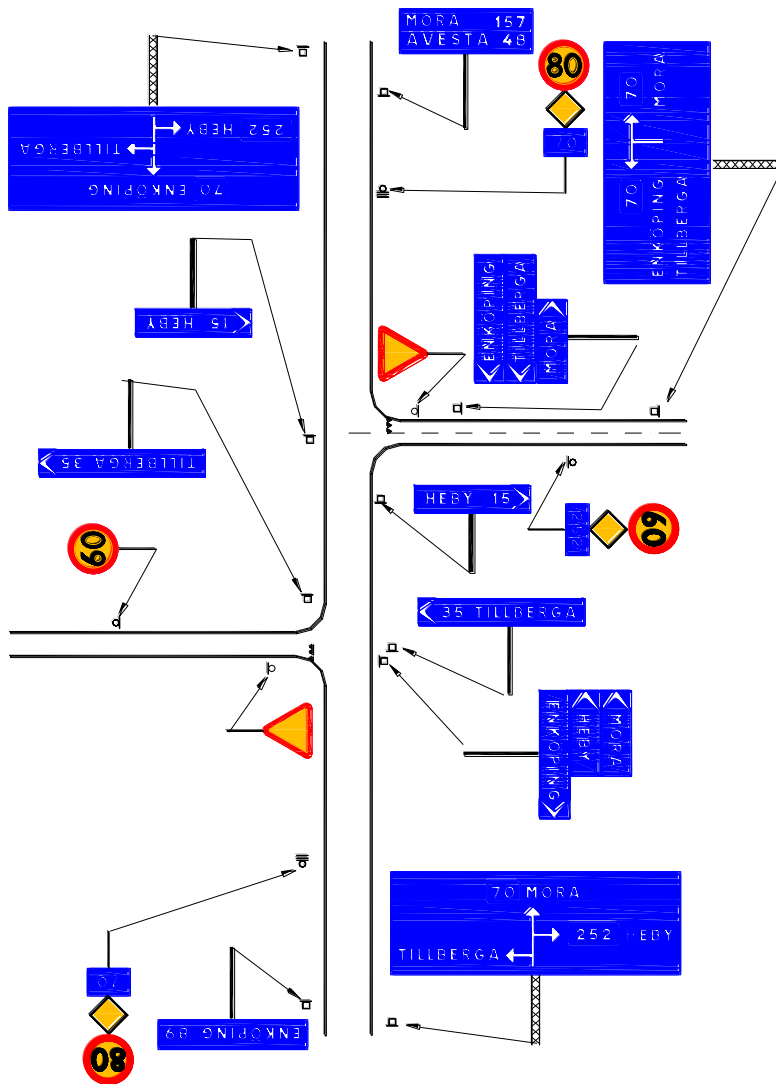

Figur 6-6 Exempel på utmärkning av förskjuten korsning

Tabellorienteringstavla skall inte användas vid förskjutna trevägskäl då den inte ger information om förskjutningen av korsningarna.

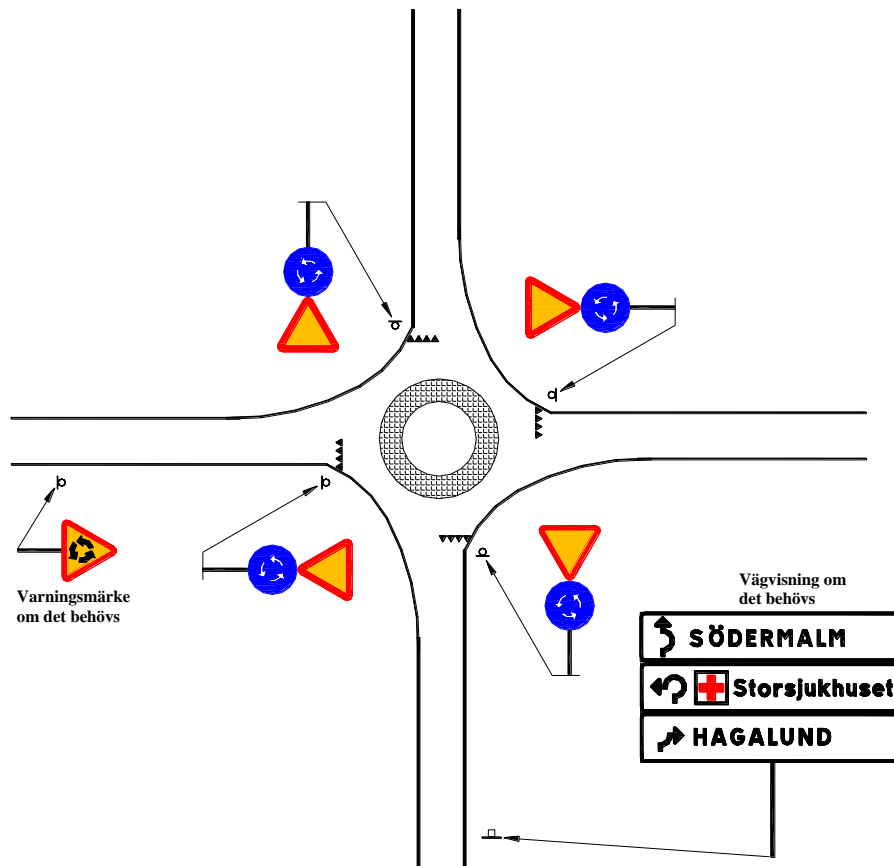

Figur 6-7 Exempel på utmärkning av liten cirkulationsplats

*I huvudsak anordnas dessa korsningar inom tätbebyggt område där vägvisning inte behövs. Om vägvisning ändå anses behövas är det lämpligt att placera tabellvägvisare 10 – 50 m före korsningen.*

*Exemplet visar vägvisning till namnsatt sjukhus och där beslut finns om att detta namn ska anges. Om inte sjukhusets namn ska anges visas enbart symbolen. Vägvisning till sjukhus utan akutmottagning sker i förekommande fall med ordet Sjukhus eller sjukhusets namn utan rödakorssymbolen.*

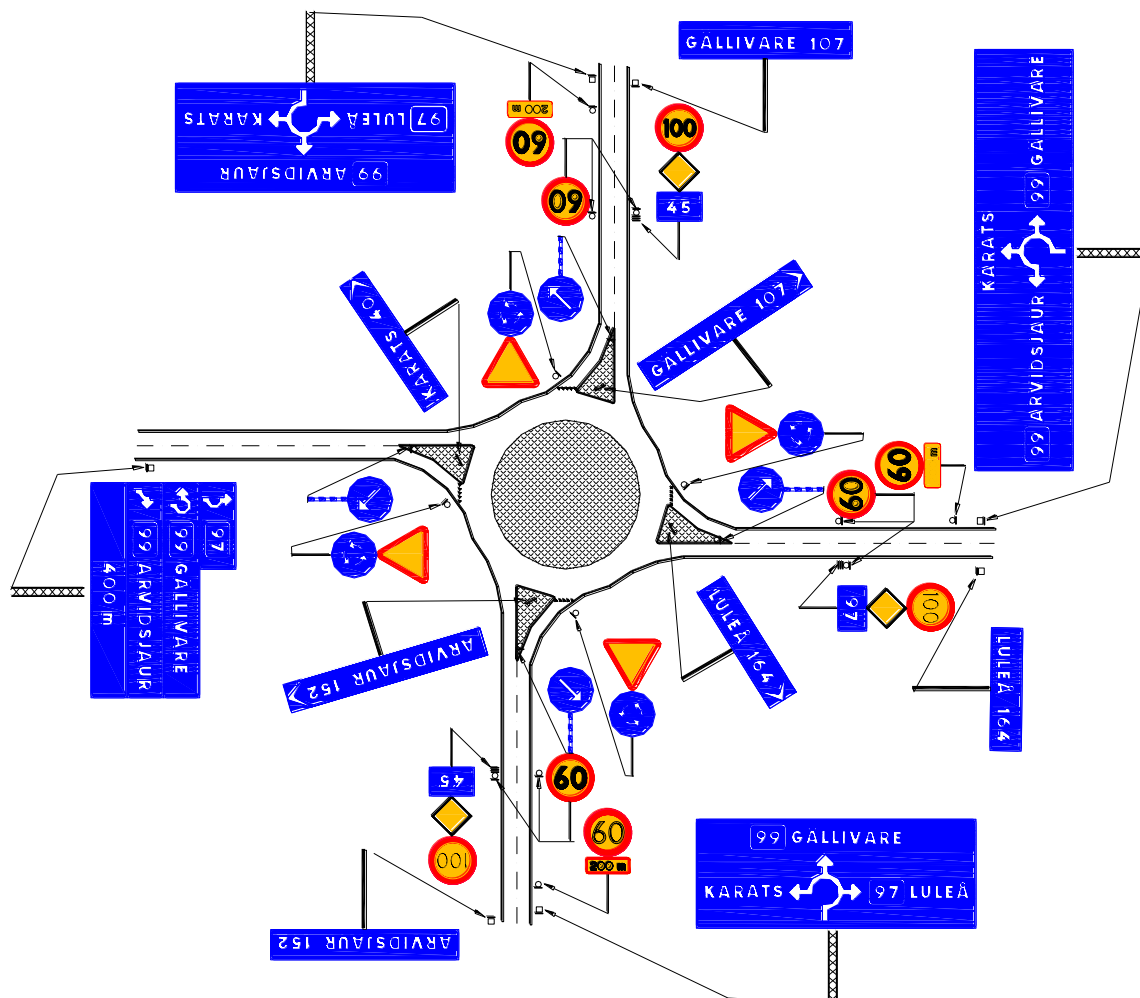

Figur 6-8 Exempel på utmärkning av korsningstyp D - cirkulationsplats

Vägvisare som placeras på refugerna i frånfarterna kan vara siktskymmande. Det är därför viktigt att den exakta höjden och placeringen av vägvisarna bestäms på plats. Ett alternativ till placering av vägvisare på refugerna är att sätta upp tabellvägvisare med enbart riktning rakt fram på höger sida av frånfarterna. Exempel på detta visas i Figur 6-9.

Minskar den högsta tillåtna hastigheten med mer än 20 kilometer i timmen på en gång ska märke C31, hastighetsbegränsning, sättas upp i storlek stor med diameter 0,9 meter eller i storlek mycket stor med diameter 1,2 meter eller förberedande upplysning ges med märket och tilläggsstavla T2, avstånd.

Har vägen eller körbanan mer än ett körfält i färdriktningen ska den förberedande upplysningen ges på båda sidor om vägen eller körbanan.

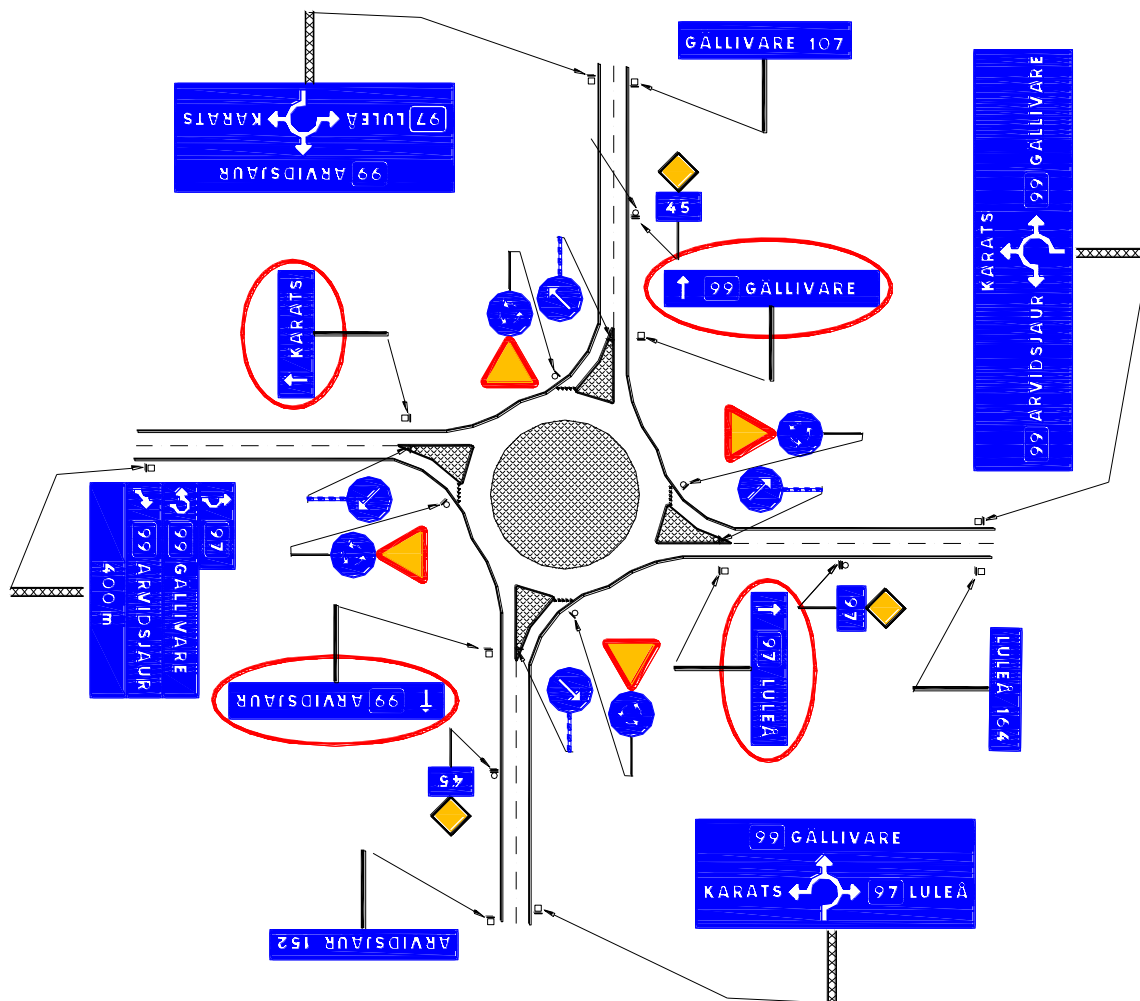

Figur 6-9 Exempel på utmärkning av korsningstyp D - cirkulationsplats

Exemplet visar placering av tabellvägvisare med enbart riktning rakt fram på höger sida av fränfarterna (inringade). Sådant utförande av vägvisning för fränfarterna i cirkulationsplats har blivit möjligt enligt nya VMF.

Minskar den högsta tillåtna hastigheten med mer än 20 kilometer i timmen på en gång ska märke C31, hastighetsbegränsning, sättas upp i storlek stor med diameter 0,9 meter eller i storlek mycket stor med diameter 1,2 meter eller förberedande upplysning ges med märket och tilläggsstavla T2, avstånd. Detta gäller dock bara om den lägre hastighetsbegränsningen ska märkas ut.

Har vägen eller körbanan mer än ett körfält i färdriktningen ska den förberedande upplysningen ges på båda sidor om vägen eller körbanan.

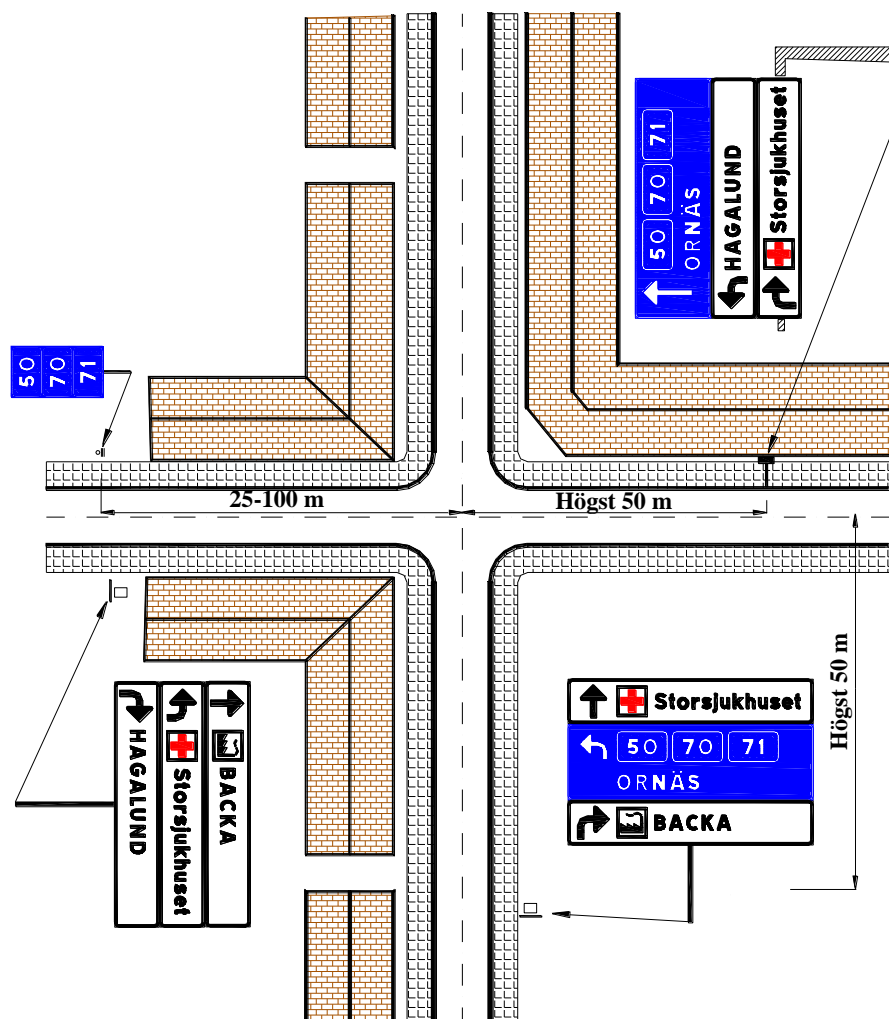

Figur 6-10 Exempel på utmärkning av korsningstyp A inom tätort

Exemplet visar vägvisning till numrerad väg inifrån tätort. Om olika gator/vägar bör användas för trafik till de eller den numrerade vägen kan väderstreck anges tillsammans med vägnumret.

Exemplet visar vägvisning till namnsatt sjukhus och där beslut finns om att detta namn ska anges. Om inte sjukhusets namn ska anges visas enbart symbolen. Vägvisning till sjukhus utan akutmottagning sker i förekommande fall med ordet Sjukhus eller sjukhusets namn utan rödakorsymbolen.



## 7 Exempel på utmärkning av trafikplatser

*Figurerna nedan visar principer för följande typfall:*

*Figur 7-1 Två körfält i färdriktning med enfältig avfart*

*Figur 7-2 Två körfält i färdriktningen, som delar sig i ett körfält i vardera riktningen*

*Figur 7-3 Två körfält i färdriktningen med tvåfältig avfart*

*Figur 7-4 Tre körfält i färdriktningen med enfältig avfart*

*Figur 7-5 Ett körfält i färdriktningen med enfältig avfart.*

*Avstånden mellan vägvisare i figurerna avser normala landsbygdsförhållanden. Vid trånga lägen kan de minskas efter principerna ovan.*

*Den vänstra delen av Figur 7-1 till Figur 7-5 redovisar vägvisningsplacering vid normala landsbygdsförhållanden, med portalmonterad respektive markmonterad vägvisning vid olika körfälts- och avfartsutformningar.*

*Den mittersta delen visar vägmärkesutformning vid markmonterad vägvisning.*

*Den högra delen visar vägmärkesutformning vid portalmonterad vägvisning.*

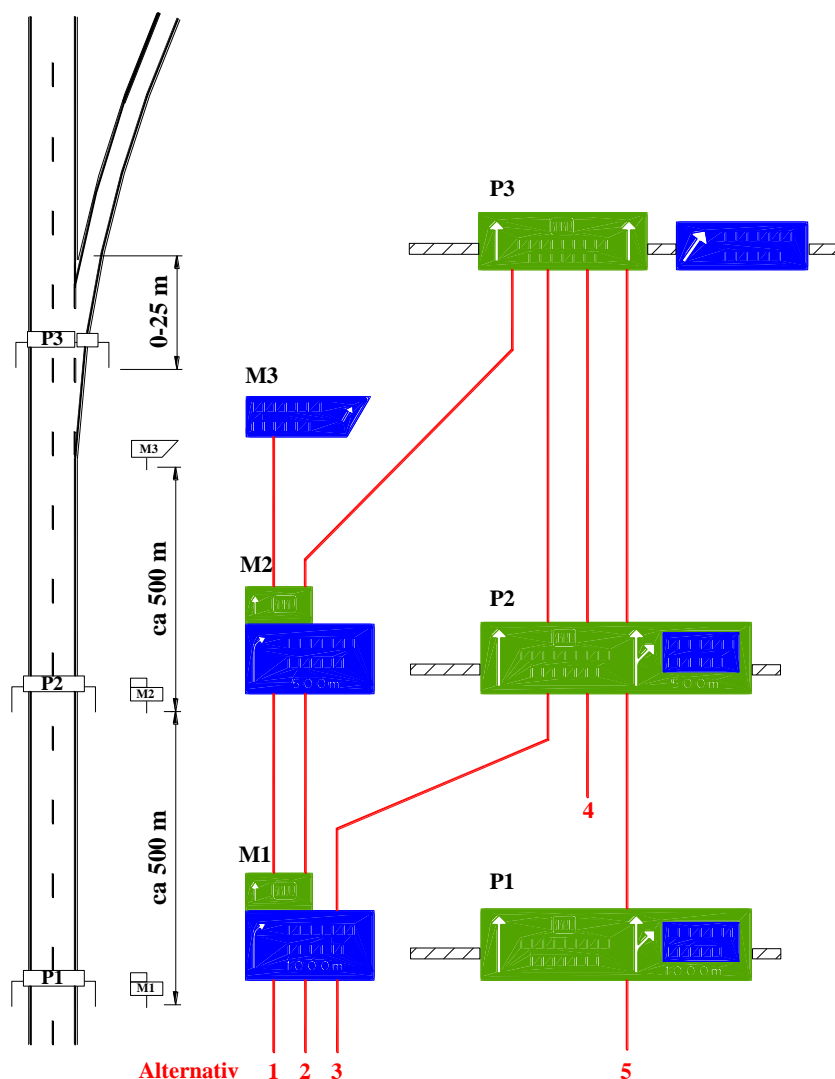

Figur 7-1 Två körfält i färdriktningen med enfältig avfart

Fem alternativ finns:

NR	FÖRBEREDANDE AVFARTSVÄGVISNING	FÖRBEREDANDE AVFARTSVÄGVISNING	AVFARTSVÄGVISNING
1	mark	mark	mark
2	mark	mark	portal
3	mark	portal	portal
4	slopad	portal	portal
5	portal	portal	portal

Portalalternativen 2-5 bör användas:

- då synbarheten behöver förstärkas
- vid stora trafikmängder
- vid korta trafikplatsavstånd

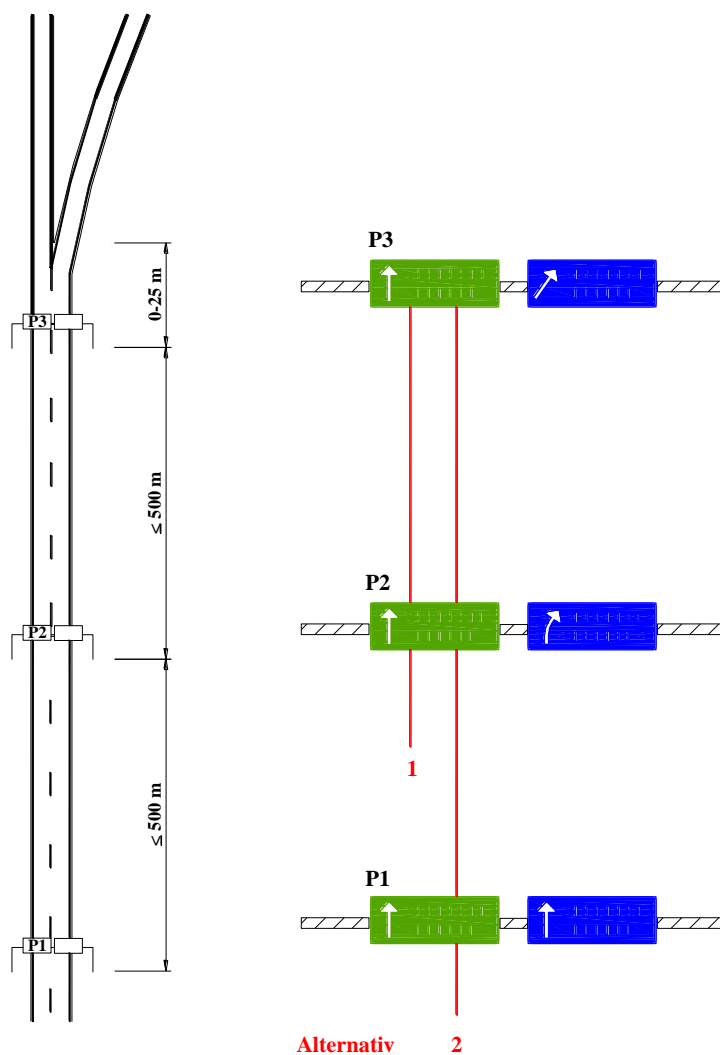

Figur 7-2 Två körfält i färdriktningen som delar sig i ett körfält för vardera riktningen

*Två alternativ finns:*

Nr	Förberedande avfartsvägvisning	Förberedande avfartsvägvisning	Avfartsväg- visning
1	slopad	portal	portal
2	portal	portal	portal

*Alternativ 1: normalfall*

*Alternativ 2 bör användas: om liten andel av trafiken använder höger körfält vid dåliga siktförhållanden, exempelvis ofördelaktig plan- eller profilutformning*

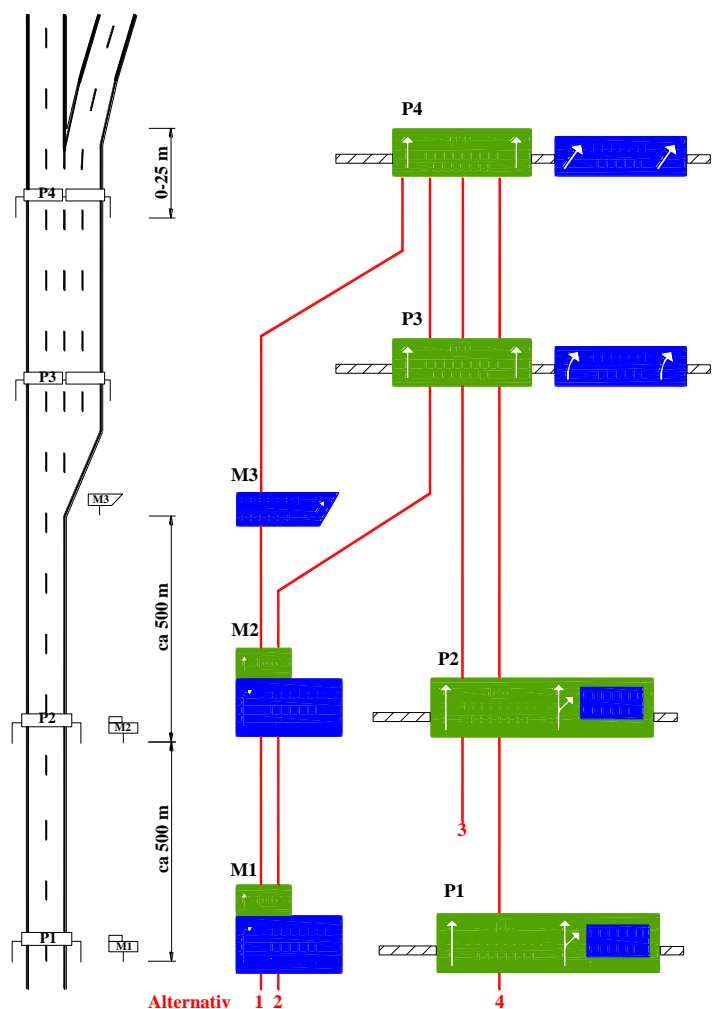

Figur 7-3 Två körfält i färdriktningen med tvåfältig avfart

*Fyra alternativ finns:*

Nr	Förberedande avfartsvägvisning	Förberedande avfartsvägvisning	Avfartsvägvisare	Avfartsvägvisning
1	mark	mark	mark	portal
2	mark	mark	portal	portal
3	slopad	portal	portal	portal
4	portal	portal	portal	portal

*Portalalternativen 2-4 bör användas:*

- *då synbarheten behöver förstärkas*
- *vid stora trafikmängder*
- *vid korta trafikplatsavstånd*

*I alternativ 3 och 4 kan portal P3 slopas om siktförhållandena är goda.*

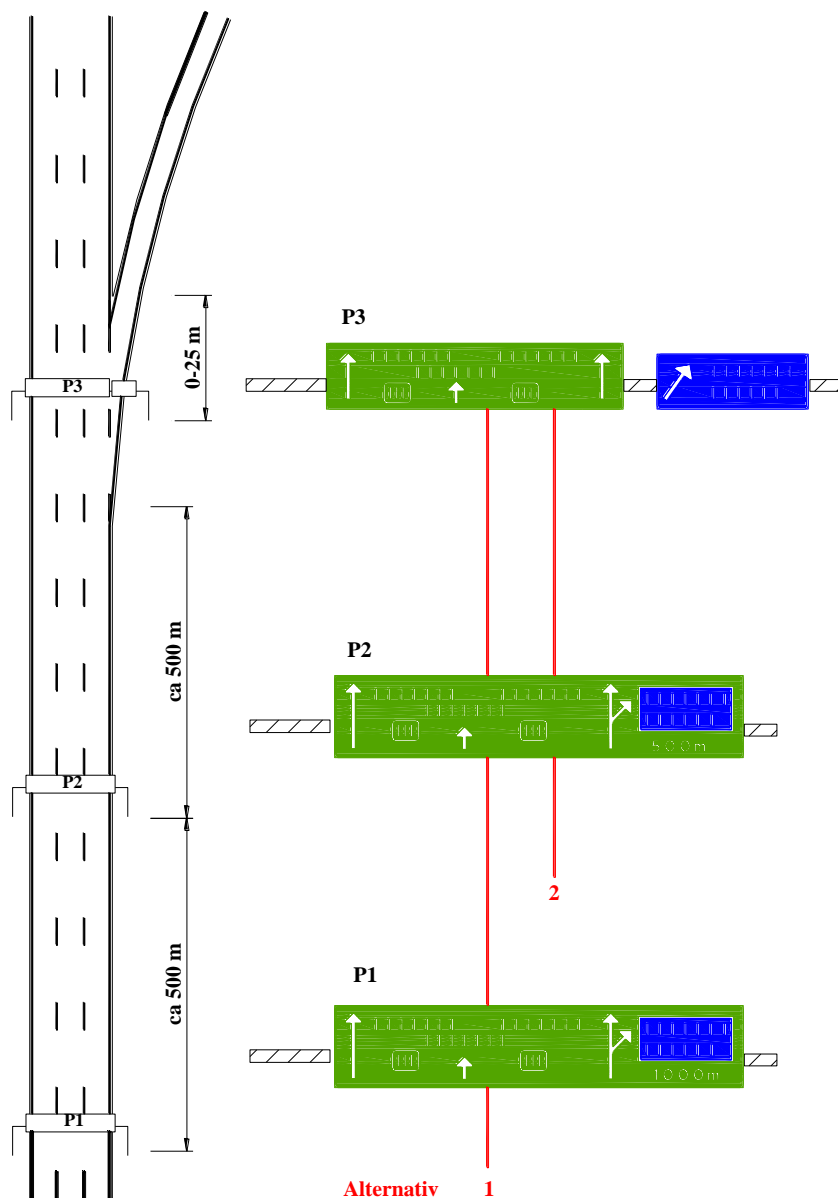

Figur 7-4 Tre körfält i färdriktningen med enfältig avfart

*Two alternatives are found:*

Nr	Förberedande avfartsvägvisning	Förberedande avfartsvägvisning	Avfartsvägvisning
1	portal	portal	portal
2	slopad	portal	portal

*Alternative 1: normalfall*

*Alternative 2: kan användas vid korta avstånd mellan av- och påfarter*

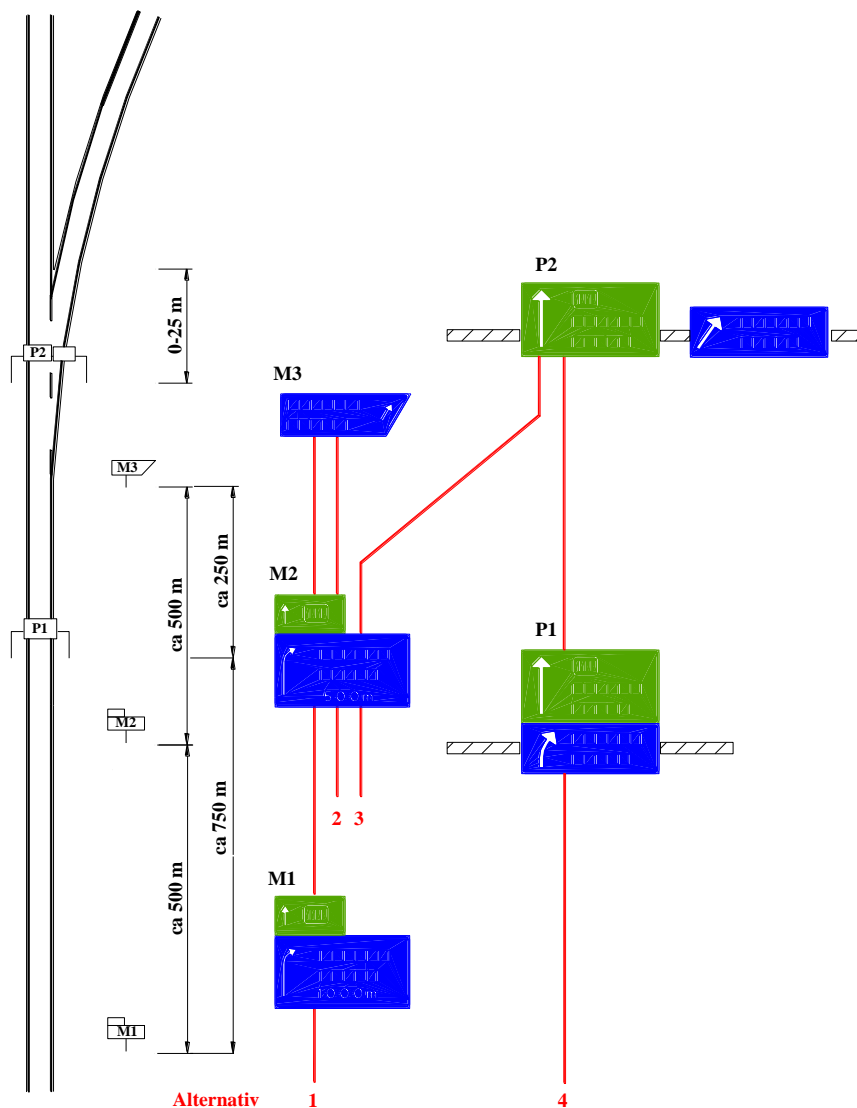

Figur 7-5 Ett körfält i färdriktningen med enfältig avfart

Fyra alternativ finns:

Nr	Förberedande avfartsvägvisning	Förberedande avfartsvägvisning	Avfartsvägvisare
1	mark	mark	mark
2	slopad	mark	mark
3	slopad	mark	portal
4	slopad	portal	portal

Portalalternativen 2-4 bör användas:

- då synbarheten behöver förstärkas
- vid stora trafikmängder
- vid korta trafikplatsavstånd



